

“CALFA” Material para fortalecer las habilidades comunicativas de niños y niñas del grado primero

Laura Catalina Santa Cortes

Asesora: Tatiana Ghitis

Universidad de La Sabana

Facultad de Educación

Licenciatura en Educación Infantil

Chía

2023

resumen

“CALFA” es un material didáctico que cuenta con diferentes actividades, enfocadas al fortalecimiento de la lectura, escritura y oralidad en niños y niñas entre los 6 y 7 años. La idea del material surgió a partir de observar que en el colegio donde se realizó la práctica transición-primero, los niños se mostraban poco motivados hacia el aprendizaje de la lectura y la escritura, por lo tanto, se identificó la necesidad de acercarlos al mundo de las letras a través del juego, para despertar su interés y motivación. Teniendo en cuenta la problemática encontrada se realizó la investigación teórica y posterior a ello, se llevó a cabo la evaluación del material por medio de un pilotaje en el que participaron 5 niños del grado primero. Finalmente, se logró concluir que “CALFA” apoya los procesos de aprendizaje de la lectura y escritura y potencia la motivación en los niños y niñas.

Palabras Clave: Oralidad, Lectura, Escritura, Juego, Motivación

abstract

"CALFA" is a didactic material that has different activities, focused on strengthening reading, writing and orality in boys and girls between 6 and 7 years of age. The idea of the material arose from observing that in the school where the transition-first practice was carried out, the children showed little motivation towards learning to read and write, therefore, the need to bring them closer to the world was identified. of the letters through the game, to arouse their interest and motivation. Taking into account the problems found, the theoretical investigation was carried out and after that, the evaluation of the material was carried out through a pilot in which 5 first grade children participated. Finally, it was possible to conclude that "CALFA" supports the learning processes of reading and writing and enhances motivation in children.

Key Words: Orality, Reading, Writing, Game, Motivation

Tabla de Contenido

1. Introducción	7
2. Justificación	8
3. Objetivos	10
4. Marco Teórico	10
4.1 Habilidades comunicativas	11
4.1.1. Oralidad	12
4.1.1.1. El desarrollo del lenguaje oral según las teorías de Chomsky, Skinner y Piaget.	13
4.1.1.2. Etapas de desarrollo del lenguaje oral	14
4.1.2 Lectura.....	17
4.1.2.1 Etapas en el desarrollo de la lectura	19
4.1.3 Escritura.....	20
4.1.3.1 Etapas del desarrollo de la escritura	21
4.2.2. Relación del alfabetismo emergente y la alfabetización inicial	26
4.3 El juego	27
4.3.1. Teoría del juego según Piaget.....	28
4.4 Motivación	30
5. Competencias	33
6. Metodología	35
6.1 Diseño del material didáctico	35
6.2 Contexto y población	42
6.3. Instrumentos para validación	44
6.4 Fases de desarrollo	46
6.5 Cronograma y presupuesto	48
6.7 Criterios	52
6.7.1 Criterios pedagógicos	52
6.7.2 Criterios psicológicos	53
6.7.3 Criterios técnicos.....	53
6.7.6 Criterios DUA (Diseño Universal para el Aprendizaje).....	54
7. Resultados	55
8. Discusión	66
8.1 Conclusiones	67
8.2 Limitaciones	68
8.3. Recomendaciones	69
Referencias	70
Anexos	76
Anexo 1. manual de instrucciones “CALFA”	76

Anexo 2. Transcripción de la entrevista a la docente.....	85
Anexo 3. Asentimiento Informado.	90
Anexo 4. Consentimiento Informado.....	94
Anexo 5. Evaluación primera sesión.....	98
Anexo 6. Evaluación última sesión.	102

Tabla de ilustraciones

Ilustración 1. Jerarquía de las necesidades según Maslow.	31
Ilustración 2. Dimensiones de la caja.	36
Ilustración 3. Vista Frontal de la caja.	37
Ilustración 4. Vista isométrica de la caja.	37
Ilustración 5. Vista superior interna de la caja.....	38
Ilustración 6. Clasificación de las tarjetas.....	39
Ilustración 7. Dimensiones de la tarjeta y su contenido.....	39
Ilustración 8. Caja de plástico con los materiales de apoyo.	41
Ilustración 9. Lista de Chequeo.	45
Ilustración 10. Formato de entrevista.....	46
Ilustración 11. Resultados de la primera sesión.....	58
Ilustración 12. Resultados de la última sesión.	58
Ilustración 13. Foto de uno de los niños girando la ruleta para saber qué color de tarjeta debe tomar.	59
Ilustración 14. Resultados de la primera sesión.....	60
Ilustración 15. Resultados de la última sesión.	60
Ilustración 16. Resultados de la primera sesión.....	61
Ilustración 17. Resultados de la última sesión.	62
Ilustración 18. Fotos de los niños pegando el sticker de la letra con la que inicia la palabra que representa la imagen de la tarjeta.	63
Ilustración 19. Foto de un niño que está escribiendo varias palabras que inician con la letra “m”.	63
Ilustración 20. Foto de la escritura de uno de los niños en donde se pueden observar varias palabras escritas incorrectamente y que no logró construir ninguna oración.	64
Ilustración 21. Resultados de la primera sesión.....	64
Ilustración 22. Resultados de la última sesión.	65

Tabla de tablas

Tabla 1. Clasificación de las habilidades lingüísticas.....	11
Tabla 2. Hitos del desarrollo del lenguaje desde el nacimiento hasta los tres años.....	17
Tabla 3. Descripción de los participantes.	43
Tabla 4. Cronograma 2022-2 y 2023-1.....	49
Tabla 5. Cronograma 2023-2.....	50
Tabla 6. Presupuesto para el diseño del material.....	51
Tabla 7. Criterios del reglamento técnico de la Superintendencia de Industria y Comercio.....	53
Tabla 8. Principios DUA y su aplicación.....	54
Tabla 9. Resultados de la primera sesión del pilotaje.....	56
Tabla 10. Resultados de la última sesión del pilotaje.....	57

1. introducción

El presente documento muestra el diseño y pilotaje del material didáctico “CALFA”, que por medio del juego y las actividades lúdicas busca fortalecer las habilidades comunicativas de oralidad, lectura y escritura de los niños y niñas entre los 6 y 7 años. Este material es diseñado por la necesidad de fortalecer la dimensión comunicativa, considerando que es el eje articulador de las demás dimensiones (Gómez et al., 2011), por medio de la cual los niños y las niñas se relacionan con su entorno y aprenden de él, así como también, expresan sus ideas, emociones, pensamientos y sentimientos.

Por otro lado, a través de este material didáctico se quiere ofrecer la oportunidad a los niños y las niñas de acercarse a la lectura y escritura desde el uso social de las mismas, y que participen de una experiencia diferente a los ejercicios y actividades tradicionales del aula, con el fin de despertar su motivación.

A continuación, se describirán brevemente los apartados del documento. En primer lugar, se justifica el diseño de un material didáctico como una herramienta de aprendizaje y el fortalecimiento de las habilidades comunicativas desde el Ministerio de Educación Nacional (2017) y autores como Gómez, Pava-Ripoll y Bonilla (2011), Valderrama López (2021) y Ramos (2019), siendo el último autor el que menciona la importancia de desarrollar estas habilidades desde la primera infancia. Luego se expone el objetivo general del trabajo.

En el apartado teórico se busca explicar los conceptos de alfabetismo emergente y su relación con la alfabetización inicial; la oralidad, lectura y escritura y sus fases de desarrollo, específicamente los desarrollos que logran los niños y las niñas con las edades entre los 6 y 7 años. También, se expone la importancia del juego en la primera infancia y cómo la motivación influye en la adquisición de aprendizajes.

En cuanto al marco metodológico, se describe la población y muestra con la que se va a hacer el pilotaje, para ello se describe la etapa de desarrollo y las características físicas, cognitivas y

sociales, así como también el contexto socioeconómico al que pertenecen. Más adelante, se explican las fases de diseño de “CALFA, en donde se detalla su contenido y los recursos necesarios para realizar las actividades, asimismo, se muestra el manual de uso y la imagen del boceto con sus respectivas medidas. En este apartado también se encuentran las consideraciones éticas y los consentimientos para los padres de familia y los niños.

Finalmente, se presentan los resultados, el análisis y las conclusiones que se obtuvieron. Es en este apartado en donde se da respuesta a qué tan pertinente es el material diseñado y cuáles fueron sus fortalezas y aspectos por mejorar.

1. justificación

El Ministerio de Educación Nacional (2017), reconoce que el desarrollo del ser humano está compuesto por las dimensiones: corporal, cognitiva, comunicativa, ética, estética, espiritual y sociopolítica. Según, Valderrama López (2021) estas dimensiones deben ser fortalecidas desde la primera infancia, para garantizar que, en el futuro, los niños y las niñas sean adultos que se adapten adecuadamente a los diferentes contextos y puedan desenvolverse correctamente en su entorno.

Aunque se reconoce que todas las dimensiones son importantes y vitales, esta investigación se centra en la dimensión comunicativa, que es definida por el Ministerio de Educación Nacional (2017) como el conjunto de habilidades que le permiten al ser humano encontrar un sentido y significado de sí mismo y representarlo a través del lenguaje; también, posibilitan una interacción significativa y la interpretación de mensajes con sentido crítico.

De acuerdo a lo anterior, la dimensión comunicativa es la que le permite al ser humano establecer relaciones e interacciones con su entorno y consigo mismo y comprender el funcionamiento del mundo para abrirse un espacio en este, exteriorizando lo que hay en su interior e interiorizando lo que percibe del exterior. Así mismo, la adquisición y el desarrollo de la dimensión comunicativa es un principio fundamental para el desarrollo de las dimensiones

social y cognitiva. Gómez, Pava-Ripoll y Bonilla (2011) señalan que “la dimensión comunicativa es el eje articulador de las demás dimensiones del desarrollo en la medida que fundamenta las interacciones con el mismo individuo y de este con el entorno, favoreciendo así el desarrollo integral de la persona”. (p. 58).

Por otro lado, Ramos (2019) afirma que en el desarrollo infantil la dimensión comunicativa hace referencia a las habilidades que tienen los niños y las niñas para expresar sus ideas, pensamientos y sentimientos; establecer relaciones para satisfacer sus necesidades y formar vínculos afectivos. Es importante fortalecer esta dimensión desde los primeros años de escolaridad, a través de acciones, actividades y experiencias que incentiven la adquisición del lenguaje, entendiendo que el lenguaje es un sistema de signos que se utilizan para representar el mundo y todo lo que coexiste en él.

Continuando con la misma idea, Catherine E. Snow (2009) en su investigación *Language and literacy development: What educators need to know*, menciona que las habilidades comunicativas son esenciales para el desarrollo integral de los niños y las niñas, debido a que afectan su capacidad de aprender, relacionarse con los demás y funcionar de manera efectiva en la sociedad.

Por lo anterior, la caja de alfabetización “CALFA” es un material didáctico que busca que los niños y las niñas potencien las habilidades comunicativas, por medio de actividades que se enfocan en afianzar la lectura, escritura y oralidad. Además, este material didáctico puede ser usado por los docentes para promover experiencias de aprendizaje a partir del juego, ya que, como lo menciona UNICEF (2018) por medio del juego se obtienen conocimientos y competencias esenciales, para fortalecer todas las dimensiones del desarrollo, asimismo, las experiencias de aprendizaje fundamentadas en el juego le otorgan un rol principal al niño en su proceso.

Otro aspecto importante a destacar es, que la implementación de un material didáctico en el aula es un gran apoyo para los docentes en el proceso de enseñanza-aprendizaje, pues como lo mencionan Manrique Orozco y Gallego Henao (2013), el material didáctico es una herramienta

que se utiliza en las aulas de clase para generar en los niños y las niñas aprendizajes significativos, ya que al ser manipulable y de carácter práctico (se puede interactuar con él por medio de los sentidos), se aumenta el interés y la motivación de los estudiantes por aprender. De igual forma, Valderrama López (2021) afirma, que el material didáctico permite el aprendizaje de un contenido de forma dinámica y divertida, captando la atención de los niños y las niñas y despertando su capacidad de asombro.

2. objetivos

objetivo general:

Diseñar y realizar el pilotaje del material didáctico “CALFA” para fortalecer las habilidades comunicativas de los niños y niñas del grado primero del colegio San Matew de Zipaquirá.

objetivos específicos

- Indagar sobre las habilidades comunicativas: oralidad, lectura y escritura en los niños y las niñas de primer grado para conocer el proceso que se lleva a cabo en la institución y poder realizar la implementación.
- Elaborar el material didáctico “CALFA” teniendo en cuenta las características de los niños y niñas de 6-7 años, los criterios técnicos, psicológicos y pedagógicos para el desarrollo de materiales didácticos y los principios DUA.
- Evaluar el material didáctico “CALFA” por medio de una prueba piloto que permita identificar aspectos positivos y aspectos por mejorar.

3. marco teórico

4.1 Habilidades comunicativas

La dimensión comunicativa es la que permite que los seres humanos interactúen y se relacionen con su entorno, para aprender a adaptarse, por lo tanto, es necesario desarrollar las habilidades comunicativas desde la infancia. Upegui y Franco (2009) definen las habilidades comunicativas como “la competencia que tiene una persona para expresar sus ideas, sentimientos, necesidades, sueños y deseos por medio del lenguaje oral y escrito. Asimismo, la capacidad para comprender los mensajes que recibe a través de estos códigos.” (p 193)

En ese mismo orden de ideas, Comas et al. (1994) afirman que hablar, escuchar, leer y escribir son las habilidades comunicativas que cualquier ser humano debe dominar para comunicarse eficazmente en cualquier situación de la vida cotidiana. Estas habilidades se clasifican en dos categorías: según el código (oral o escrito) y el papel que desempeñan dentro del proceso de comunicación (receptivo o productivo) (Tabla 1)

Tabla 1. Clasificación de las habilidades lingüísticas.

		<i>Según el papel en el proceso de comunicación</i>	
		Receptivo (o comprensión)	Productivo (o expresión)
<i>Según el código</i>	Oral	Escuchar	Hablar
	Escrito	Leer	Escribir

Tomado de: Daniel Cassany, Marta Luna y Gloria Sanz. (1994). Enseñar lengua. Barcelona, Grao.

Es importante mencionar que en esta conceptualización se profundizara únicamente en la oralidad (hablar), la lectura (leer) y la escritura (escribir), debido a que, son estas habilidades las que se busca fortalecer por medio del material didáctico.

4.1.1. oralidad

La oralidad es la forma más antigua de comunicación, pues es a través del lenguaje oral que se transmiten conocimientos, tradiciones, culturas e historias de generación en generación; asimismo, Ong (1987, citado por Cortes Vargas, 2014) menciona que la oralidad es el primer medio de comunicación del ser humano al nacer, ya que los primeros sonidos que emite, como el llanto, le permiten comunicarse con su entorno y tienen una reacción en este. A partir de lo mencionado es posible deducir que el lenguaje oral ha ocupado un papel fundamental en las sociedades, desde que se establecieron las primeras comunidades, porque no solo participa en la comunicación, sino que también ha sido una herramienta que permite la organización de la sociedad y el progreso y la complejidad de esta lo largo de la historia. Por otro lado, Roa Casas et al. (2014), afirma que la adquisición del lenguaje es fundamental para que los seres humanos ingresen a la vida social, la tradición y la cultura y construyan vínculos con los demás.

Ahora bien, Mendoza (2000) considera que el lenguaje es una herramienta para conocer el mundo y nombrar objetos y fenómenos a nuestro alrededor a través de la lengua materna o natal, así como también, permite el intercambio de pensamientos y la interacción con los demás. El mismo autor expone que el lenguaje está formado por tres componentes: *el fónico, el léxico y el gramatical* (p 9). El autor describe los componentes de la siguiente manera:

-El componente fonético-fonológico: abarca el conjunto de sonidos del idioma, y sus modelos o tipos ideales, los fonemas. Este componente se desarrolla mediante la percepción e imitación de los sonidos y sus combinaciones en las palabras, y se perfeccionan paulatinamente su articulación y diferenciación de estos sonidos.

-El componente léxico-semántico: corresponde al vocabulario, a la comprensión y uso de la lengua (palabras) en dependencia de su significado.

-*El componente gramatical*: abarca la morfología (leyes de transformación de las palabras) y la sintaxis (combinación de palabras dentro de la oración). Es un componente que surge más tardíamente que los anteriores, y su alteración puede implicar limitaciones en los anteriores. (Mendoza, 2000, p. 9)

4.1.1.1. El desarrollo del lenguaje oral según las teorías de Chomsky, Skinner y Piaget.

A lo largo de la historia se han estudiado teorías con el fin de comprender cómo los seres humanos adquieren y desarrollan el lenguaje, algunas de ellas son: el innatismo propuesto por Chomsky, el conductismo propuesto por Skinner y la teoría cognitiva propuesta por Piaget. Según Noguera (2017) en la teoría del innatismo el lenguaje es una condición *innata* de los seres humanos, “los niños nacen con una capacidad especial para aprender lenguas, no se les ha de enseñar una lengua ni de corregir sus errores, aprenden lenguas a partir de estar expuestos a ellas, y las reglas lingüísticas las desarrollan de forma inconsciente” (Noguera, 2017 p. 15), asimismo, Chomsky (1975, citado por Noguera 2017) afirma que todos nacemos con un *DAL (dispositivo de adquisición del lenguaje)*, el cual contiene los principios gramaticales universales de la gramática universal. En esta teoría el proceso de adquisición del lenguaje cuenta con tres componentes, el primero es “la noción de datos lingüísticos primarios”, es decir, lo que el niño escucha en su entorno, el segundo es el “*DAL (Dispositivo de adquisición del lenguaje)*” y el tercero es la producción oral de los niños, producto de las conexiones que realiza entre lo que escucha y la información que le proporciona el *DAL* (Pineda Morales, 2010 p. 6)

Siguiendo con la teoría del conductismo, Skinner (1957 citado por Carrión Villanueva, 2016) afirma que el lenguaje es una función humana que surge de la imitación y los estímulos verbales, cabe mencionar que hay tres tipos de estímulos, los positivos, los negativos y los de necesidad. Los niños y las niñas tienen más probabilidades de repetir las formas de conducta que son reforzadas por un estímulo positivo y menos probabilidades de repetir las son reforzadas por un estímulo negativo, de esta forma comienzan a aprender cuál es la forma correcta de expresarse oralmente. El estímulo de necesidad hace referencia a las necesidades internas del ser humano, como sueño, hambre, dolor, entre otras. (Arconada Martínez, 2012)

En otras palabras, el lenguaje se adquiere a través del condicionamiento operante, en donde el lenguaje es producido por el niño y reforzado por el adulto:

el niño en sus primeras emisiones verbales o intentos de comunicación emite unos sonidos, y los adultos de su alrededor le proporcionan refuerzos, si el niño emite algo correctamente le expresan refuerzos positivos y si es algo erróneo desaprueban esa actitud (Skinner 1957 citado por Carrión Villanueva, 2016 p. 14)

El mismo autor menciona que para adquirir el lenguaje se necesita la asociación, la imitación y el refuerzo, pues se puede observar que los niños asocian los sonidos con objetos que se encuentran a su alrededor e imitan a los adultos. Por ejemplo, si un bebé escucha el sonido que hace un perro y ve al perro va a asociar el animal con dicho sonido y así le será fácil reconocerlo en otras ocasiones, de igual forma es posible que imite el sonido del animal o a un adulto que lo esté imitando y si el mismo adulto le dedica una sonrisa, un aplauso o una palabra de aliento, el bebé sabrá que es correcto lo que está haciendo y lo volverá a hacer.

Finalmente, la teoría cognitiva expone que el lenguaje es el producto de la inteligencia, es decir, el desarrollo del lenguaje es el resultado de un desarrollo cognitivo (Piaget 1923, citado por Carrión Villanueva, 2016, p 19). Lo anterior se asocia con los estadios del desarrollo propuestos por el mismo autor, puesto que, para que se origine el lenguaje primero debe haber pensamiento, por ello, en el primer estadio, el sensoriomotor, no existe el lenguaje, este aparece cuando se desarrolla la función simbólica de la inteligencia, la cual hace referencia a la capacidad para crear representaciones mentales. Cabe mencionar que Piaget establece que en el proceso de adquisición del lenguaje existe el habla egocéntrica y el habla social. En el habla egocéntrica, los niños buscan expresar sus pensamientos, mientras que el habla social, como su nombre lo indica, está dirigida a comunicarse con los demás. (Carrión Villanueva, 2016)

4.1.1.2. etapas de desarrollo del lenguaje oral

Los lactantes adquieren el lenguaje por medio de la combinación de avances en los procesos físicos, cognitivos y sociales, ya que las interacciones sociales son una fuente de motivación, mientras que maduran las estructuras físicas que el bebé necesita para producir sonidos y se crean conexiones neuronales para asociar los sonidos con su significado. (Diane E. Papalia, 2009)

A continuación, se expondrán las etapas del desarrollo del lenguaje oral propuestas por Diane E Papalia (2009), en su libro *Psicología del desarrollo*.

- Primeras vocalizaciones o habla pre lingüística

Los recién nacidos se comunican a través del llanto para expresar sueño, hambre, incomodidad, o enojo y entre los dos y tres meses comienzan a emitir gritos agudos, gorjeos y sonidos vocales como: *aaaa*. El hito más importante durante esta etapa es el balbuceo, conocido como una repetición de consonantes y vocales *ma ma ma*, esto ocurre entre los seis y diez meses; cabe resaltar que el balbuceo no es un lenguaje real, ya que no tiene significado para el bebé, pero se parece a una palabra.

- Primeras palabras o habla lingüística

Los bebés dicen su primera palabra aproximadamente entre los 10 y 14 meses, lo cual da a inicio al habla lingüística, es decir, la expresión verbal que transmite conocimiento. Estas primeras palabras expresan una frase completa y se le conoce como *holofrase*, la cual se compone de un sustantivo y un verbo, es decir, no es una frase gramatical compuesta. Es importante mencionar que primero se deben comprender las palabras antes de utilizarlas, por ello, hacia los trece meses los niños comprenden que las palabras representan objetos o sucesos y aprenden su significado, asimismo el autor menciona que:

para los 18 meses de edad, cerca de tres de cada cuatro niños pueden comprender 150 palabras y decir 50 y en algún momento entre los 16 y 24 meses, es posible

que ocurra una “explosión de denominaciones, es decir, que el infante incremente su vocabulario de 50 palabras a 400 aproximadamente. (Diane E. Papalia 2009, p 225)

- Primeras oraciones

Entre los 18 y 24 meses los niños y las niñas unen dos palabras para expresar una idea, estas primeras oraciones son acerca de sucesos, personas, objetos o actividades cotidianas, y se les reconoce como *habla telegráfica*, es decir que no producen oraciones completas, debido a que solo utilizan palabras esenciales para construir la oración. Adicionalmente, entre los 20 y 30 meses inician el reconocimiento de las reglas para formar oraciones en su lengua materna (sintaxis), lo que significa que entienden el uso de los artículos, las preposiciones, las conjunciones, plurales, terminaciones verbales, tiempo pasado y formas del verbo ser, así como también adquieren mayor conciencia del propósito comunicativo del habla.

La siguiente tabla muestra los hitos del lenguaje desde el nacimiento hasta los tres años de edad:

Tabla 2. Hitos del desarrollo del lenguaje desde el nacimiento hasta los tres años.

Edad en meses	Desarrollo
Nacimiento	Puede percibir el habla, llorar, responder en cierto modo al sonido.
1½ a 3	Zurea y ríe.
3	Juega con sonidos del habla.
5 a 6	Reconoce los patrones de sonido escuchados con frecuencia.
6 a 7	Reconoce todos los fonemas de la lengua materna.
6 a 10	Balbucea en cadenas de consonantes y vocales.
9	Utiliza ademanes para comunicar y juega con mímica.
9 a 10	Imita intencionalmente los sonidos.
9 a 12	Utiliza unos cuantos ademanes sociales.
10 a 12	Ya no puede discriminar los sonidos que no son de su propia lengua.
10 a 14	Dice sus primeras palabras (en general, el nombre de algo).
10 a 18	Dice palabras individuales.
12 a 13	Comprende la función simbólica de la denominación; aumenta el vocabulario pasivo.
13	Utiliza más ademanes elaborados.
14	Utiliza ademanes simbólicos.
16 a 24	Aprende muchas palabras nuevas, aumentando con rapidez el vocabulario expresivo, que pasa de cerca de 50 palabras hasta llegar a 400; utiliza verbos y adjetivos.
18 a 24	Dice su primera oración (dos palabras).
20	Utiliza menos ademanes; nombra más objetos o cuestiones.
20 a 22	Tiene un aumento repentino en la comprensión.
24	Utiliza muchas frases de dos palabras; ya no balbucea; quiere hablar.
30	Aprende nuevas palabras casi todos los días; habla en combinaciones de tres o más palabras; comprende muy bien; comete errores gramaticales.
36	Dice hasta 1000 palabras; 80% inteligible; comete algunos errores en sintaxis.

Tomado de: Diane E. Papalia. (2009). Psicología del desarrollo. MCGRAW-HILL. México

4.1.2 lectura

Se considera que la lectura es fundamental y esencial para el aprendizaje y desarrollo de las personas, ya que leer permite acceder al conocimiento, por medio de un proceso de interpretación de las letras y las palabras para encontrar un significado a lo que está escrito. Guzmán et al (2018) mencionan que esta interpretación ocurre en la mente de las personas que están inmersas en un medio alfabetizado, debido a que “la lectura es un proceso cultural de interpretación simbólica y en él entran en juego varios aspectos: el conocimiento de la lengua en que se está leyendo, el conocimiento que se tenga del tema, y por supuesto el bagaje cultural de quien lee” (p.45-46).

De igual forma Pérez (2013) afirma que la lectura es una práctica social y cultural que se transforma junto a los cambios de la sociedad y les permite a los seres humanos adaptarse a dichos cambios. Esto quiere decir que leer es una actividad que está contextualizada y permeada por los valores, normas y prácticas de una sociedad y cultura, por lo tanto, la lectura genera conocimientos y nos permite adquirir nuevas perspectivas y comprender las diferentes realidades de la sociedad en la que nos desenvolvemos. Asimismo, Escobar (2013) define a la lectura como una herramienta para conocer lo que hay a nuestro alrededor y acercarnos a los pensamientos de otros seres humanos sin importar de qué época o cultura son, es decir, una persona que sabe leer puede explorar cada rincón del mundo desde la historia hasta nuestros tiempos.

Por otro lado, Smith (1983) en su libro *comprensión de la lectura: Análisis psicolingüístico de la lectura y su aprendizaje*, define la lectura como un proceso de construcción de significado en el que se integra el reconocimiento de las letras, la comprensión de las oraciones, los conocimientos previos que se tengan sobre el tema, el reconocimiento de la ortografía, la capacidad de interpretación, inferencia y adivinanza lingüística para lograr una buena lectura. El mismo autor propone que la lectura ocurre a partir de dos tipos de información: la visual y la no visual. La información visual es todo lo impreso que llega al cerebro por medio de los ojos, en otras palabras, las letras; y, la información no visual es el conocimiento del lenguaje y el tema o la materia de la lectura. De igual forma, Guzmán et al (2018) afirman que “leemos con el cerebro y no con los ojos” (p. 48)

Además de la información visual y no visual, que se articulan para buscar significado a lo que se está leyendo, Ferreiro y Gómez (2000) mencionan que el aprendizaje de la lectura se compone de tres procesos. El primero es el psicológico, en este tienen origen las percepciones e interpretaciones de los símbolos, el segundo es el lingüístico y se encarga del conocimiento de las posibles secuencias de los textos tales como “las letras de las palabras, las palabras en las oraciones y las oraciones en párrafos y en unidades mayores de tipos particulares de textos” (p. 207). Por último, el tercer proceso es el social, ya que la lectura tiene lugar en contextos sociales con una cultura establecida y el acto lector tiene fines tanto sociales como personales.

4.1.2.1 etapas en el desarrollo de la lectura

Las etapas que se explicarán a continuación son propuestas por Chall (1983), Frith (1989), Ehri (1991), Catts y Kamhi (1999), quienes son citados por Flórez Romero et al. (2007) en el libro *Alfabetismo emergente: investigación teoría y práctica. El Caso de la lectura*.

-Etapa logográfica: los niños y las niñas comienzan a asociar la palabra hablada con la forma en la que se escribe, estas palabras las reconocen globalmente y se familiarizan con ellas por medio de las características visuales de estas y el contexto en donde aparecen. Por ejemplo, son capaces de reconocer y leer los nombres y logos de las marcas que ven a diario o que ya conocen, así como también el título de sus caricaturas favoritas. Es importante mencionar que los niños/as que se encuentran en esta etapa aún no conocen el nombre de las letras ni la relación grafema-fonema para reconocer las palabras. (Chall 1983 y Frith 1989, citados por Flórez Romero et al, 2007, p.45)

-Etapa de transición: Durante esta etapa los niños y las niñas comienzan a utilizar claves fonéticas para reconocer una palabra. Por ejemplo, pueden reconocer la palabra por su sonido inicial o final y partir de la letra inicial de la palabra evocar otra palabra que tenga el mismo sonido, pero así como en la etapa anterior, aún no son capaces de reconocer palabras desconocidas. Un buen ejemplo para esta etapa podría ser un niño que observa la palabra mamá en un libro y reconoce que esta inicia con el sonido *m*, luego piensa en otras palabras que utiliza o escucha frecuentemente como mesa y mimo. (Ehri 1991 y Catts y Kamhi 1999, citados por Flórez Romero et al, 2007, p.46)

-Etapa alfabética: los niños y las niñas aprenden que hay una relación entre los grafemas y los fonemas, por ello comienzan a reconocer los nombres y sonidos de las letras, lo que les permite decodificar las palabras y reconocer palabras nuevas. Por ejemplo, una niña cuyo nombre es Sara reconoce las letras y sonidos de su nombre, por lo tanto, cuando observa otra palabra que inicia con la misma letra, como sapo piensa que dice Sara. Con el paso del tiempo se memorizan los fonemas correspondientes a cada grafema, es decir, cuentan con un conocimiento alfabético. (Chall 1983 y Frith 1989, citados por Flórez Romero et al, 2007, p 46-47)

-Etapa ortográfica: es necesaria para reconocer automáticamente las palabras, durante esta etapa los estudiantes no solo reconocen los fonemas y grafemas, sino que son capaces de identificar secuencias de letras y modelos ortográficos, asimismo, tienen una dotación de palabras conocidas bastante amplia. Cabe mencionar que esta etapa se consolida con la capacidad que tengan los niños y las niñas para decodificar fonéticamente diferentes palabras, reconociendo sus diferencias y semejanza. Para comprender mejor esta etapa, es posible continuar con el ejemplo de la anterior, agregando que en este punto Sara tendrá la capacidad de reconocer cuáles son los grafemas y fonemas de su nombre y de la palabra sapo, lo cual le permitirá diferenciar cada palabra. Otro aspecto importante de esta etapa es que se aprende que hay letras mayúsculas y minúsculas y que hay una forma correcta para escribir las palabras, es decir, reglas ortográficas. (Chall 1983 y Frith 1989, citados por Flórez Romero et al, 2007, p 48)

El reconocimiento de las palabras depende de qué tan seguido los niños interactúan con ellas, ya que cuando una palabra se hace familiar se necesita una decodificación fonética mínima para reconocerla, en cambio, las palabras nuevas necesitan de una representación ortográfica y de la decodificación. (Flórez Romero et al. 2007). Por otro lado, cada niño tiene un ritmo de aprendizaje diferente, por ende, el tiempo de aprendizaje de la lectura varía de acuerdo con las características del niño y el contexto en el que se desenvuelve.

4.1.3 escritura

La escritura es una habilidad de comunicación que los seres humanos han desarrollado para preservar y transmitir conocimientos a lo largo del tiempo. Así mismo, Benavides et al (2015) afirman, que es la forma más compleja de comunicación y el medio por el cual las sociedades hacen un registro de su cultura. “Las primeras civilizaciones usaban pictogramas y dibujos para comunicarse, luego transformaron los signos en palabras y les asignaron sonidos, dando paso a un sistema de comunicación estructurado”. (Benavides et al, 2015, p 47)

Continuando con la definición de escritura, Flórez y Gómez (2013) mencionan que:

bajo la mirada de las ciencias cognitivas, la escritura se concibe como un acto cognitivo que implica mucho más que la representación del lenguaje oral en signos gráficos y se asimila desde una perspectiva que la considera un proceso cognoscitivo, lingüístico, emocional y social complejo (p. 83)

Por otro lado, Pérez (2010) dice que la escritura es la habilidad que tienen las personas para expresar sus ideas por medio de un sistema de signos. Teniendo en cuenta los aportes conceptuales anteriores, es posible mencionar que la escritura es más que transcribir el lenguaje oral, ya que se involucran una serie de procesos que se interrelacionan entre sí, los cuales están permeados por la inteligencia, el lenguaje, las emociones y la interacción social.

Continuando con la idea del proceso de escritura, Emilia Ferreiro y Ana Teberosky (1979) realizaron aportes e investigaciones que nos ayudan a comprender este proceso en los niños y cómo aprenden a escribir. Estas autoras afirman que la escritura evoluciona de nivel en nivel hasta llegar a la escritura formal, y es en dicho momento en el que el niño se apropia del sistema de la lengua escrita gracias a su desarrollo cognitivo y las interacciones con los diferentes textos.

4.1.3.1 etapas del desarrollo de la escritura

Emilia Ferreiro y Ana Teberosky (1979) en su libro, *los sistemas de escritura en el desarrollo del niño* propusieron cinco niveles que explican cómo los niños y las niñas adquieren la habilidad de escribir. Estos niveles son:

- Nivel 1 - Garabateo: los niños y las niñas reproducen rasgos similares a las grafías que identifican, es decir, hacen trazos curvos, rectos y combinados que no representan ninguna letra del alfabeto y la escritura en este nivel refleja características de los objetos, por ejemplo para los objetos grandes hacen un mayor número de grafías que para los objetos pequeños. En esta etapa los niños/as no reconocen la diferencia entre el dibujo y la escritura. (Ferreiro & Teberosky, 1979, p. 241-243)

- Nivel 2 - Hipótesis pre-silábica: En este nivel los niños y las niñas se plantean dos hipótesis, la hipótesis de cantidad que plantea que es necesario un mínimo de grafías (tres) para que sea posible leer una palabra y la hipótesis de variedad que hace referencia a que las palabras deben tener diferentes grafías para leerlas. (Ferreiro & Teberosky, 1979, p. 249)
- Nivel 3 -Hipótesis silábica: los niños y las niñas comienzan a asignarle sonido a cada letra y escriben solo una letra por sílaba. En este nivel se presentan dos etapas, la primera es cuando las letras no tienen correspondencia con el sonido de la palabra, en cambio, en la segunda etapa los niños escriben letras que hacen parte del sonido de una palabra, por ejemplo, si la palabra es perro pueden escribir *eo*. (Ferreiro & Teberosky, 1979, p. 255)
- Nivel 4- Hipótesis silábico alfabética: En este nivel se evidencian avances significativos en los niños y las niñas, pues descubren que las sílabas se componen de vocales y consonantes, pero aún omiten algunas letras. Otro aspecto importante para recalcar es, que este nivel es el producto del análisis de las hipótesis anteriores, Ferreiro y Teberosky (1979) afirman:

El niño descubre la necesidad de hacer un análisis que va más allá de la sílaba por el conflicto entre la hipótesis silábica y la exigencia de cantidad mínima de grafías y el conflicto entre las formas gráficas que el medio le propone y la lectura de esas formas en términos de la hipótesis silábica (p 260)
- Nivel 5-Hipótesis alfabética: los niños y las niñas interiorizan que cada grafema tiene un sonido diferente, es decir, comprenden el código alfabético, sin embargo, no escriben correctamente, ya que aún no tienen claras las reglas ortográficas. (Ferreiro & Teberosky, 1979, p. 266)

Benavides Silva et al (2015) mencionan que, para que el desarrollo de la escritura sea exitoso, es necesario contar con factores externos tales como: “la interacción social, motivación y estimulación del entorno” (p 51), es decir, no solo se requieren habilidades cognitivas, sino que

también es importante el entorno en el que se desenvuelve el niño y los adultos que lo acompañan durante el proceso. Así mismo, es importante recalcar que el proceso de escritura va más allá de reconocer el valor sonoro de las letras, ya que al tener intencionalidad comunicativa se requiere de varias etapas en su desarrollo. (Guzmán, et al. 2018)

4.2 alfabetismo emergente

Desde el nacimiento los niños y las niñas inician una interacción con su entorno por medio de los sentidos, estas interacciones van generando aprendizajes que les permiten adaptarse adecuadamente al mundo y relacionarse con él. Es por ello, que se puede afirmar que los procesos de alfabetización comienzan antes de la escolarización, es decir, antes de que el niño/a ingrese a una institución educativa ya ha tenido acercamiento a un sistema de comunicación lingüístico y no lingüístico (palabras y gestos) y a la lectura y escritura, en el cual los adultos que lo rodean cumplen un rol muy importante.

Garton y Pratt (1989, citados por Martín, 1995) mencionan en su libro *Learning to be literate: the development of spoken and written language* que el alfabetismo es el desarrollo del lenguaje oral y escrito, desde la primera infancia hasta que se logra su dominio como sistema de representación que permite la comunicación con los demás. Por otro lado, Flórez Romero et al. (2007) afirman que “el alfabetismo hace referencia a las maneras como se van complejizando las capacidades y las habilidades de escuchar, hablar, leer y escribir para diversos propósitos, tales como: comunicar, aprender, disfrutar, crear, imaginar, participar, entre otros” (p.17).

De acuerdo con lo mencionado anteriormente, el alfabetismo emergente no es solo un proceso cognitivo, sino que también tiene un componente social, puesto que se aprende por medio de la interacción con las personas que nos rodean y para la comunicación y socialización con las mismas. Siguiendo con la misma idea, las autoras proponen que el alfabetismo emergente es un proceso de aprendizaje en el que interactúan cuatro dimensiones: “la dimensión funcional, la social, la cognitiva y la emocional lúdica” (p 17), las cuales explicaré en mis propias palabras a continuación:

-Dimensión funcional: Hace referencia a que los niños y las niñas deben reconocer los múltiples usos y funciones de los sistemas de comunicación y aprendizaje oral y escrito en las diferentes situaciones de la vida real.

-Dimensión social: Recalca la importancia de que exista una interacción persona significativa-niño para promover el desarrollo del alfabetismo a través de experiencias socioculturales, eventos o escenarios que requieran la participación de los niños y las niñas.

-Dimensión Cognitiva: Son todos aquellos procesos mentales que los niños y las niñas realizan para procesar información y construir conocimientos a partir de su dotación biológica y la socialización.

-Dimensión emocional lúdica: Está presente en las interacciones de los adultos con los niños durante las experiencias de alfabetismo, “Estas interacciones crean una impronta en el recuerdo del menor, caracterizada por un ambiente afectivo positivo relacionado con la lectura y la escritura.” (Flórez Romero et al, 2007, p. 17)

Ahora bien, se le asigna el término de alfabetismo emergente, a todas aquellas interacciones y comportamientos alfabéticos que surgen desde el momento del nacimiento y durante el recorrido de los niños y las niñas para llegar a ser lectores y escritores competentes (Flórez, Restrepo y Schwanenflugel, 2007). Así mismo, Marie Clay (1970, citada por Merino Escobar et al., 2018) en su libro *The Early Detection of Reading Difficulties: A Diagnostic Survey with Recovery Procedures* afirma que el alfabetismo emergente es un conjunto de habilidades, conocimientos y actitudes previas a la lectura y escritura, que tienen inicio antes de que los niños/as reciban educación formal; es por esto que el periodo de tiempo del nacimiento hasta los 4-5 años de edad, cuando se inicia la escolarización, es muy importante ya que, es allí donde se construyen las bases de un futuro proceso de aprendizaje de la lectura y la escritura; sin embargo, son los cuidadores del bebé y el contexto en el que se desenvuelve quienes determinan qué tan enriquecedoras son sus primeras aproximaciones a la alfabetización.

4.2.1. componentes del alfabetismo emergente

El alfabetismo emergente tiene dos tipos de componentes, los que están fuera del proceso de lectura (*outside-in*) y los que son necesarios para la decodificación de los escritos (*inside-out*). (Whitehurst y Lonigan, 1998) Los componentes *outside-in* hacen referencia al conocimiento sobre las convenciones de lo escrito, el contexto familiar, los conocimientos narrativos y el lenguaje y vocabulario; mientras que los componentes *inside-out* son: el deletreo fonético, el conocimiento de las letras, el conocimiento del sonido de las letras, la conciencia fonológica y el conocimiento sintáctico.

De igual forma, los autores mencionan que estos componentes del alfabetismo emergente son los comienzos de las habilidades que un niño necesita para iniciar su proceso de alfabetización formal. En un sentido más amplio, los niños adquieren conocimientos sobre las funciones, usos, convenciones y significado del texto. Estos conocimientos pueden manifestarse en actividades como la lectura de textos del entorno y la motivación general hacia la lectura.

Por otro lado, Imbernón López (2009) expone que los componentes del alfabetismo emergente son *el conocimiento de lo escrito, la conciencia fonológica, el reconocimiento de las letras y la comprensión de la estructura de los textos*. Estos componentes se explicarán a continuación:

-El conocimiento de lo escrito: los niños y las niñas van conociendo la forma y las funciones del lenguaje escrito, la organización de los libros y la relación que existe entre lo oral y lo escrito, así como también, como se interactúa con los libros y los demás materiales de alfabetización. Para desarrollar este conocimiento, Imbernón López (2009) menciona que:

Las experiencias con materiales impresos: cuentos, revistas, o cualquier otro tipo de material con textos y letra impresa, y la inmersión en situaciones de lectura y escritura proporcionan al niño conocimientos sobre las formas y los fines del lenguaje escrito, frente al oral. Le ayuda a comprender las funciones y objetivos del lenguaje escrito. En estas experiencias iniciales de interacción con el contexto de lo escrito aprenden las diferencias entre los textos y los dibujos; y cómo son los textos los que narran las

historias. Viven la diferencia entre la interacción cara a cara en lenguaje oral, frente a la diferida del escrito. Aprenden las funciones comunicativas del lenguaje escrito frente al oral. (p.44)

- *Conciencia fonológica*: es la capacidad de comprender que el lenguaje oral se puede representar por medio de un conjunto de sonidos cuya estructura son los fonemas, sílabas y palabras. Esta capacidad se puede desarrollar antes de iniciar la educación formal a través de la rima, la exploración de similitudes y diferencias entre las palabras y el reconocimiento de los fonemas individuales.

-*Reconocimiento de las letras*: es la comprensión y familiarización con las letras del alfabeto y su grafía, así como también, algunas palabras. Esta habilidad permite que más adelante, en el tiempo de escolarización, los niños y las niñas entiendan el uso de la escritura y la lectura.

-*Comprensión de la estructura de los textos*: Cuando los niños y las niñas tienen acercamiento a cuentos e historias, comienzan a comprender las estructuras del lenguaje oral y escrito, es decir, descubren que hay expresiones para iniciar un relato y otras para finalizarlo, por ejemplo: *había una vez*, y las utilizan en sus propias narraciones.

4.2.2. Relación del alfabetismo emergente y la alfabetización inicial

Para comenzar es importante recalcar que el alfabetismo emergente son todos aquellos aprendizajes que los niños y las niñas adquieren en el medio social, mientras que la alfabetización inicial hace referencia a las propuestas escolares (Guzmán et al., 2018). Es decir, que se le denomina alfabetización inicial a los procesos, actividades y acciones que se realizan dentro de una institución educativa para favorecer el aprendizaje de la lectura y la escritura.

Según Guzmán, Ghitis y Ruiz (2018), los docentes de los jardines infantiles y primeros años de escolaridad deben enlazar los conocimientos que los niños y las niñas adquieren por medio de la interacción con su entorno y las experiencias propuestas en el jardín con el fin de generar los aprendizajes necesarios para que sean lectores competentes. Sin embargo, esta tarea no es sencilla debido a que el proceso de alfabetización depende de las oportunidades de acercamiento

a la lectura y escritura que haya tenido antes de ingresar a la institución, es decir, qué tan enriquecedor fue su proceso de alfabetismo emergente.

Teniendo en cuenta lo mencionado anteriormente, las mismas autoras proponen una serie de situaciones del día a día en el aula de clase que aportan al desarrollo del lenguaje de los niños y los acercan a la lectura y a la *cultura letrada*, asimismo, facilitan su proceso de alfabetización inicial. Estas situaciones son:

- Los espacios de diálogo
- La exploración de libros
- Cantar rondas
- Lectura de cuentos, rimas o poesías
- Juegos de palabras y trabalenguas
- Narraciones orales
- Exploración de imágenes

4.3 el juego

"Los niños no pueden fallar en el juego, solo pueden aprender y crecer." (Stuart Brown)

El juego hace parte de la naturalidad de los niños y contribuye significativamente en su desarrollo y aprendizaje. Sin embargo, Paredes Ortiz (2003) menciona, que el juego está presente en la vida del ser humano a lo largo de sus etapas evolutivas y por medio de este madura, crece, aprende y socializa. "En el juego se estimula la alegría, la autoestima y la confianza en uno mismo, además, tiene relación con el trabajo, la fiesta, la sexualidad, la belleza y la cultura (p. 9). De lo anterior se puede deducir que el juego está presente en todas las dimensiones del ser humano y le brinda oportunidades para adquirir conocimientos, experiencia y desarrollar habilidades cognitivas, físicas y sociales; por lo tanto, es posible afirmar que el juego es una actividad necesaria para que el ser humano tenga bienestar y plenitud.

Por otro lado, el Ministerio de Educación (2014) afirma que “el juego es un reflejo de la cultura y la sociedad, y en él se representan las construcciones y desarrollos de un contexto (p. 14), es decir, las costumbres de la sociedad en donde se desenvuelve la persona y la cultura influyente se representan y expresan en sus métodos para jugar, preferencias y entretenimientos. Así mismo, Llull & García (2009) definen el juego como:

una recreación de la vida humana, que a través del hecho de «jugar a...» realiza una transformación simbólica o imaginaria de la realidad en la que el niño elige libremente el tema, el argumento, los materiales, el contexto, los resultados, etc., para interpretar, asimilar y adaptarse más fácilmente al mundo en que vive. (p. 10)

Otra concepción teórica que es importante recalcar es la de Winnicott (1979) quien concibe el juego como una actividad en la que los niños muestran total interés y compromiso sin preocuparse por el contenido, sino por el estado de “ensimismamiento y concentración” que experimentan. Dicha concentración resulta beneficiosa para el aprendizaje y desarrollo del niño, ya que se encuentra motivado y disfrutando de la experiencia o actividad.

Por ende, a través del juego, los niños y las niñas pueden explorar su entorno y aprender sobre este, entender la realidad y comprender el funcionamiento de las cosas, asimismo, desarrolla su personalidad, el pensamiento crítico y es capaz de expresar opiniones y puntos de vista acerca de lo que hay a su alrededor.

4.3.1. teoría del juego según Piaget

Piaget (1951, citado por Romero, 2001) plantea que el juego contribuye en el desarrollo de la inteligencia, por medio de dos procesos: la asimilación y la acomodación. La asimilación es adquirir conocimientos y comprenderlos, mientras que la acomodación significa ajustar o modificar los esquemas mentales que ya existen con el fin de adaptarse a las experiencias y situaciones desconocidas. Estos procesos se evidencian a lo largo de los estadios del desarrollo, por lo que atraviesan los niños y los tipos de juego que pertenecen a cada uno, los cuales son:

- Estadio sensoriomotor-juego repetitivo: Durante este estadio, el juego se caracteriza por la repetición de las acciones una y otra vez, lo cual les permite dominar habilidades y conceptos nuevos, así como también consolidar aprendizajes. Otro aspecto importante del juego repetitivo es que produce dos tipos de placer: *el placer funcional*, que hace referencia a la satisfacción experimentada por los niños cuando dominan una nueva habilidad y reconocen que sus acciones tienen propósito y resultado; y *el placer de ser una causa* que surge cuando comprenden que sus acciones también generan un impacto en el entorno. (Piaget 1951, citado por Romero, 2001)

- Estadio preoperacional-juego simbólico: En este estadio el juego es más organizado y elaborado, ya que los niños y las niñas tienen un mayor dominio de sus habilidades cognitivas y sociales, así como también, un mayor conocimiento de su entorno que en la etapa anterior, por lo tanto, la representación que hacen de la realidad es más precisa. Es importante mencionar que el juego simbólico se caracteriza por la utilización de imágenes y símbolos para representar situaciones, objetos y acciones que no son visibles físicamente, es decir, exploran conceptos abstractos y desarrollan un pensamiento flexible. (Piaget 1951, citado por Romero, 2001)

- Estadio de las operaciones concretas-juego de reglas: Este tipo de juego es aún más organizado que el de la etapa anterior y es necesario que los participantes sigan las normas y reglas ya establecidas, lo cual contribuye al desarrollo del pensamiento estratégico, el trabajo en equipo y la comprensión de las normas sociales. La característica más importante de este juego es que participa en el proceso de asimilación, ya que los niños deben aplicar los conocimientos y habilidades previamente adquiridos, en otras palabras, aplicar lo que ya se sabe, en lugar de adaptarse a la situación. (Piaget 1951, citado por Romero, 2001)

Finalmente, es importante mencionar que Piaget concibe el juego como una forma de aprendizaje activo y significativo que no solo aporta al desarrollo cognitivo, sino que también al desarrollo

social de los niños y las niñas por medio de la repetición de situaciones y experiencias que les permiten acumular conocimientos y habilidades para comprender el mundo que los rodea.

4.4 motivación

El concepto de motivación es abordado por Herrera y Zamora (2014) quienes plantean que es un proceso interno que ocurre cuando una persona se siente atraída por un objetivo específico y toma acciones para lograr su meta, sin importar el esfuerzo que conlleve. Así mismo, los autores mencionan que “la motivación está compuesta de necesidades, deseos, tensiones, incomodidades y expectativas” (p. 126). Continuando con la misma idea, Young (1961, citado por Antolín, 2014) afirma que estar motivado significa iniciar una actividad, mantener el progreso de dicha actividad y regular el ritmo o la intensidad con la que se lleva a cabo para obtener los resultados esperados.

Teniendo en cuenta las concepciones teóricas mencionadas, la motivación proviene del interior de las personas, pero está influenciada tanto por factores internos como factores externos, es por ello que el proceso de motivación es bidireccional, ya que depende tanto del individuo como de los factores externos. En el caso de los docentes y los estudiantes no es suficiente que el profesor diseñe actividades o estrategias, sino que también influye la disposición y el estado de los alumnos, asimismo, es posible afirmar que los docentes motivan a sus estudiantes, pero también los estudiantes pueden motivar a sus profesores.

Por otro lado, Maslow (1991) propone la teoría de la motivación humana, la cual expone un orden jerárquico de las necesidades y factores que motivan a las personas por medio de una pirámide (ilustración 1), que inicia con “la fisiología, la seguridad, la afiliación y el reconocimiento para alcanzar la autorrealización que cada individuo busca lograr en la vida” (Álvarez Moreno et al. 2022, p. 29)

Ilustración 1. Jerarquía de las necesidades según Maslow.



Tomado de: Maslow (1954). *Motivación y personalidad*. Barcelona. Sagitario

Ahora bien, la motivación se puede clasificar en dos categorías: motivación intrínseca y motivación extrínseca. Mateo Soriano (2001) plantea que la motivación intrínseca es una fuerza que se origina al interior del ser humano y lo impulsa a realizar actividades o acciones por elección propia, que le produzcan placer y satisfacción, asimismo, el autor menciona que la motivación intrínseca “empuja al individuo a querer superar los retos del entorno y los logros de adquisición de dominio hacen que la persona sea más capaz de adaptarse a los retos del entorno”. (p. 9)

Por otro lado, la motivación extrínseca, como su nombre lo indica, proviene del exterior y se caracteriza por la intervención de tres conceptos:

1. Recompensa: “es un objeto ambiental atractivo que se da al final de una secuencia de conducta y que aumenta la probabilidad de que esa conducta se vuelva a dar” (Mateo Soriano, 2001, p.
2. Castigo: “es un objeto ambiental no atractivo que se da al final de una secuencia de conducta y que reduce las probabilidades de que esa conducta se vuelva a dar.” (Mateo Soriano, 2001, p. 8)

3. Incentivo: “es un objeto ambiental que atrae o repele al individuo a que realice o no realice una secuencia de conducta.” (Mateo Soriano, 2001, p. 8)

4.4.1 la motivación y el aprendizaje

La falta de motivación en el aula es considerada la causa de muchos de los problemas que se presentan en los procesos de aprendizaje, ya que los niños que no están motivados se muestran poco interesados por aprender y su participación es poca, en cambio, se ha evidenciado que un estudiante motivado aprende de forma rápida y eficaz, pues participa activamente en su proceso de aprendizaje y muestra un mayor compromiso e interés (Manzano, 2009), por lo tanto, es importante motivar a los estudiantes antes y durante las clases, para mantener su interés, participación y compromiso.

Lo anterior, lleva a reflexionar sobre la importancia del rol docente en los procesos de enseñanza y aprendizaje de los niños y las niñas, Álvarez Moreno et al. (2022) afirman:

en la primera infancia el rol del docente es importante en el momento de desarrollar metodologías que generen motivación en el niño, puesto que, gracias a los maestros, los estudiantes pueden aprender de maneras en las que el aprendizaje no sea forzado ni obligado, sino práctico y significativo, generando una atracción por tópicos y temas que en algunos casos pueden aburrirlos. (p. 31)

Es decir, un docente tiene la responsabilidad de ser un docente motivador, aquel que le brinda a sus estudiantes la posibilidad de participar de ambientes de aprendizaje estimulantes y atractivos en donde se fomente el interés y la curiosidad por aprender, así como también, debe generar en los niños una actitud positiva y entusiasta.

Por otro lado, Manzano (2009) expone que existe diversidad en cuanto a la motivación de los alumnos, en otras palabras, los niños no se motivan por igual debido a que tienen diferentes necesidades e intereses, por ello es necesario que los docentes diseñen actividades teniendo en

cuenta la individualidad de cada estudiante. Además, el nivel de motivación de los estudiantes depende de la calidad de las experiencias y su participación en ellas.

4. competencias

El material didáctico CALFA, pretende fortalecer competencias lingüísticas, teniendo en cuenta que las actividades propuestas están categorizadas en actividades de oralidad, actividades de lectura y actividades de escritura. El Ministerio de Educación Nacional (MEN), en su libro *Estándares básicos de competencias en lenguaje, matemáticas, ciencias y ciudadanas (2006)* expone cinco competencias de lenguaje que deben desarrollar los niños y las niñas del grado primero, sin embargo, el objetivo de CALFA está enfocado en potenciar tres de ellas.

A. producción textual:

Esta competencia se divide en dos sub competencias, la producción de textos orales con un propósito comunicativo y la producción de textos escritos que respondan a una necesidad comunicativa. Ahora bien, para la producción oral es preciso que los niños y las niñas adquieran habilidades tales como: utilizar un vocabulario adecuado al contexto en el que se encuentran, expresar de forma clara ideas y sentimientos, utilizar la entonación y matices de voz correctos de acuerdo al propósito y situación comunicativa, la descripción detallada de objetos, personas y situaciones, tener una secuencia lógica al momento de hablar y la argumentación para defender sus ideas.

Por otra parte, la producción escrita requiere de estas habilidades: la identificación del tema, posible lector y propósito comunicativo del escrito, el conocimiento de los tipos de texto, la planeación y ejecución de un plan para producción del texto, y la reflexión, autocorrección y socialización del trabajo propio.

Estas habilidades se pretenden reforzar a través de las actividades que proponen las tarjetas de oralidad, en las cuales los niños y niñas deben narrar anécdotas, contar historias, definir palabras,

describir imágenes y mantener un diálogo con sus compañeros durante la sesión, también por medio de las actividades propuestas en las tarjetas de escritura como por ejemplo: escribir una carta a un ser querido, observar una imagen y a partir de ella escribir un cuento corto, escribir una receta, leer una problemática y escribir una solución a ella, entre otras.

B. comprensión e interpretación textual

Esta competencia hace referencia a la comprensión de textos con diferentes formatos y finalidades, para ello, se debe trabajar con los niños la lectura de diferentes clases de textos como manuales, tarjetas, afiches y periódicos, así como también, el reconocimiento de la función y el formato de cada uno y la elaboración de hipótesis sobre las temáticas de estos a partir de imágenes, títulos y conocimientos previos.

Para reforzar esta competencia, CALFA cuenta con una serie de actividades propuestas en las tarjetas de lectura como: la lectura e interpretación de historietas, observar portadas de algunos libros y predecir de qué se tratan, leer diferentes textos (poemas, trabalenguas, adivinanzas, cuentos, fábulas) e identificar qué tipo de texto es. Otro ejercicio que aporta al desarrollo de esta competencia es que los niños y las niñas deben leer por sí solos la actividad de la tarjeta que les correspondió tomar y comprender las instrucciones descritas para poder desarrollar la actividad, asimismo, los demás participantes escuchan en silencio la lectura y la interpretan.

C. literatura

Esta competencia es “la comprensión de textos literarios para propiciar el desarrollo de la capacidad creativa y lúdica.” (Ministerio de Educación, 2006, p. 33) Lo anterior incluye leer fábulas, cuentos, poemas y leyendas, inventar finales alternativos, hacer cambios a los personajes y situaciones de las historias y elaborar hipótesis sobre el contenido de los textos. Para el desarrollo de esta competencia, también se usan las actividades de las tarjetas de lectura, que proponen la lectura de diferentes cuentos cortos y fábulas, con los cuales es posible realizar

diferentes ejercicios como la interpretación de las imágenes para predecir la temática de cada uno, inventar nuevos finales y cambiar personajes.

Por último, cabe aclarar que los materiales que se necesitan para cada actividad, como los cuentos, los tipos de texto, las historietas y las imágenes, fueron previamente seleccionados y adaptados a la edad de los niños para quienes está dirigido el material didáctico.

6. metodología

En este apartado se menciona el diseño y descripción del material didáctico, la contextualización de la población, las fases de desarrollo, el cronograma y presupuesto y las consideraciones éticas.

6.1 diseño del material didáctico

Para el diseño de “CALFA”¹ se tuvieron en cuenta las características y la edad de los niños y las niñas para quienes está dirigido, asimismo, se buscó que fuera de fácil manipulación y transporte tanto para los niños como para los docentes. De igual forma, el material cumple con los criterios psicológicos, pedagógicos y técnicos propuestos por la Superintendencia de Industria y Comercio de Colombia para la elaboración de juguetes y materiales para niños, así como también con los criterios DUA (diseño universal para el aprendizaje), los cuales serán profundizados más adelante en la tabla 4.

A continuación se describirán los elementos que componen el material didáctico y sus características.

¹ El material didáctico “CALFA” fue diseñado en conjunto con la estudiante Martha Jeraldyn Roderó Zamora, posteriormente cada una realizó su implementación.

1. caja de madera:

Esta caja (ilustración 2) es el elemento principal de “CALFA”, en su interior está dividida en cuatro compartimientos como se puede observar en la ilustración 5, la parte exterior está decorada con los colores representativos (azul, rojo, verde y amarillo) y el nombre del material (ilustración 3). Por último, en la tapa de la caja se encuentra una ruleta giratoria con los colores mencionados anteriormente y una flecha de color negro que indica el color en el que se detiene la ruleta cada vez que es girada (ilustración 4).

Ilustración 2. Dimensiones de la caja.

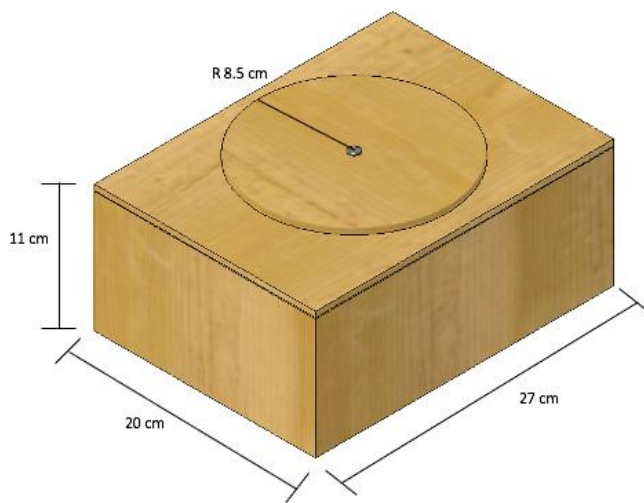

Elaboración propia con ayuda de Santiago Triana, estudiante de ingeniería.

Ilustración 3. Vista Frontal de la caja.



Elaboración propia.

Ilustración 4. Vista isométrica de la caja.



Elaboración propia.

Ilustración 5. Vista superior interna de la caja.



Elaboración propia.

1. tarjetas

Se diseñaron 80 tarjetas, las cuales están clasificadas de la siguiente manera: 20 tarjetas de lectura, 20 tarjetas de oralidad, 20 tarjetas de escritura y 20 tarjetas de comodín. Para la clasificación se le asignó un color a cada categoría, las tarjetas de lectura son de color rojo, las de escritura de color azul, las de oralidad color amarillo y las tarjetas de comodín color verde, como se puede observar en la Ilustración 6. Cabe resaltar que estas fueron impresas en papel y también se plastificaron para que fueran un poco más gruesas y resistentes.

Es importante mencionar que cada tarjeta tiene unas dimensiones de 11.6 cm x 8.3 cm, además en la parte frontal de cada una se encuentra el símbolo que representa la categoría y el nombre de la categoría (lectura, escritura, oralidad y comodín) y en la parte posterior de la tarjeta están descritos los materiales y las instrucciones de la actividad, un símbolo de una o tres personas que indica si la actividad es para una persona o para todo el grupo

y un código QR que puede ser escaneado para reproducir un audio con la descripción auditiva de la tarjeta (Ilustración 7) .

Ilustración 6. Clasificación de las tarjetas.



Elaboración propia.

Ilustración 7. Dimensiones de la tarjeta y su contenido.

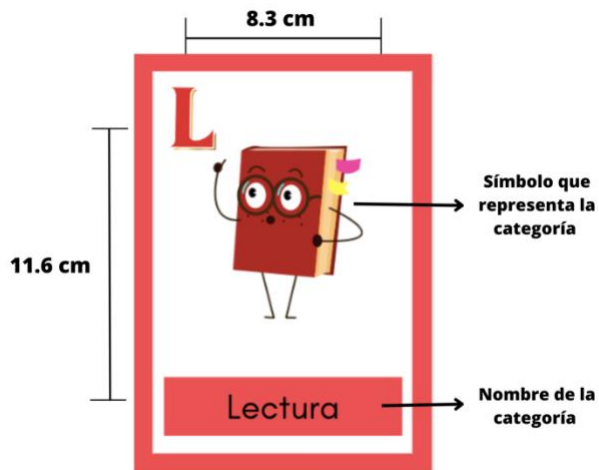

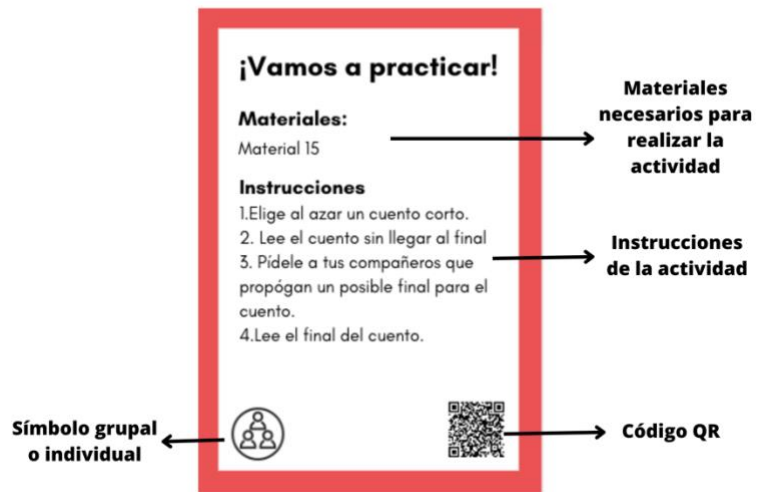

Elaboración propia.

Para revisar más a fondo las tarjetas y las actividades que se describen en ellas puede ingresar a este link: bit.ly/3DVjpeR

2. caja de plástico

Una caja plástica de forma rectangular con unas dimensiones de 27 cm de largo x 17 cm de ancho que está marcada con el nombre del material en la parte frontal y posterior. Dentro de esta caja se encuentra el manual del juego impreso, plastificado y argollado, los materiales de apoyo diseñados y adaptados para la actividad y otros recursos como plastilina, marcadores, hojas blancas, esferos, stickers de las letras del abecedario y un libro de fábulas (ilustración 8).

Ilustración 8. Caja de plástico con los materiales de apoyo.



Elaboración propia.

manual de uso del material

El material didáctico cuenta con un manual de uso (anexo 1) para los agentes educativos, en el que se expone el propósito de “CALFA”, el contenido y la lista de los materiales de apoyo, asimismo, se explica la estructura, clasificación y contenido de las tarjetas. Por otro lado, el manual también incluye las instrucciones e indicaciones a tener en cuenta para utilizar el material.

Es importante recalcar que para comenzar a jugar siempre debe estar un docente o agente educativo dirigiendo y/o guiando. En cuanto a la organización del espacio, se sugiere que los participantes se ubiquen en forma de círculo con el fin de colocar el material en la mitad y que todos puedan observar e interactuar.

Ahora bien, el juego consiste en que cada niño tiene un turno para girar la ruleta, cuando ésta se detenga la flecha indicará el color de tarjeta que le corresponde tomar, una vez tenga la tarjeta en sus manos debe leer en voz alta para todos los participantes los materiales y las instrucciones de la actividad, mientras tanto, el docente que está dirigiendo debe alistar los materiales necesarios para que al terminar la lectura se dé inicio a la actividad.

6.2 contexto y población

El material didáctico CALFA está diseñado para niños entre los 6 y 7 años. En esta etapa, ya han consolidado muchas habilidades y capacidades dentro de todas sus dimensiones, son cada vez más autónomos y comprenden las reglas y los procesos de sus actividades diarias. (Castello, 2012) Ahora bien, se realizará una descripción más detallada del desarrollo de sus dimensiones motriz, cognitiva y social.

En cuanto a la dimensión motriz, Garrido et al (2008) exponen que los niños y las niñas tienen mayor coordinación tanto en su motricidad gruesa, como en la fina, poseen un buen control de su cuerpo y pueden realizar actividades como correr, saltar en uno o ambos pies, montar bicicleta y patinar. Así mismo, habilidades como colorear, escribir y el uso de tijeras se van perfeccionando, lo cual facilita la realización de actividades manuales. Es importante mencionar, que en esta etapa los niños son activos y les gustan las actividades de movimiento y destreza.

Continuando con la dimensión cognitiva, Castello (2012) menciona que durante esta etapa se desarrollan las bases para el aprendizaje de la lectura y la escritura, así como también se consolidan los conceptos espaciales, la lateralidad y el esquema corporal. El mismo autor afirma que los niños y niñas de seis años están en proceso de desarrollo del pensamiento intuitivo y de operaciones concretas, sin embargo, su pensamiento es más flexible y organizado que en las etapas anteriores. Por lo anterior, es de gran importancia que los docentes, padres y cuidadores incentiven a los niños a explorar, reflexionar y aprender por sí mismos sobre el funcionamiento del mundo.

Finalmente, el desarrollo social de los niños y niñas de seis años está marcado por el fortalecimiento de su personalidad, la cual comienza a ser más visible, asimismo, identifican las diferencias entre la masculinidad y la feminidad. (Valderrama López, 2021) Además, en esta edad comienzan a formar sus relaciones de amistad, les gusta jugar y compartir con sus pares y comprenden valores como el respeto, la tolerancia y la empatía. (Silvia Díaz, 2020)

Para el pilotaje de este material, se escogieron cinco niños y niñas del colegio Gimnasio Pedagógico San Matew, ubicado en el barrio Algarra II del municipio de Zipaquirá, el cual se encuentra a 42 kilómetros de la ciudad de Bogotá Cabe resaltar, que este colegio ofrece desde el grado primero hasta el grado quinto de primaria y sus instalaciones físicas se componen de una casa de dos plantas y un antejardín pequeño al frente de ella.

Ahora bien, en la tabla 3 se presentará a los niños escogidos y sus características familiares. Cabe aclarar que por seguridad de los participantes se utilizarán las letras “A”, “B”, “C” y “D” para referirse a cada uno de ellos.

Tabla 3. Descripción de los participantes.

Participante	Edad	Composición familiar	Observaciones
Niño A	6 años	Convive con una tía, quien es su tutora legal.	Es amable, carismático y muy curioso. Tiene bastantes conocimientos previos y su proceso de aprendizaje es superior que el de sus compañeros.
Niño B	6 años	Es hija única y vive con su papá y su mamá.	Es muy inteligente, independiente y proactiva. Se le facilita la lectura y la escritura, por lo tanto, su proceso es un poco más avanzado que el de los otros niños.
Niño C	6 años	Convive con su mamá y su hermano mayor	Tiene una relación muy positiva con los docentes y compañeros, es activo y le gusta ayudar. Su lectura es

			bastante fluida, pero le cuesta manejar el espacio al momento de escribir.
Niño D	6 años	Vive con su mamá y su abuela.	Tiene buena relación con sus compañeros, es activo y le gusta estar pendiente de lo que los demás necesitan. Su proceso lector y escritor está por debajo que el de sus compañeros.

Elaboración propia.

Nota. Las observaciones son tomadas de la entrevista a la docente titular, en la cual ella menciona su percepción de cada niño.

6.3. instrumentos para validación

Para evaluar el material didáctico se diseñó una lista de chequeo que se divide en cuatro categorías: instrucciones del juego, oralidad, lectura y escritura y motivación. Ahora bien, los ítems para evaluar la categoría de oralidad, lectura y escritura y motivación fueron tomados de los DBA de lenguaje y de otro modelo de tabla de chequeo de un trabajo de grado que se consultó. Así mismo, la asesora Tatiana Ghitis validó el instrumento antes de que fuera aplicado.

Ilustración 9. Lista de Chequeo.

Nombre: _____

Categoría	Ítem	Si	No
Instrucciones del juego	Comprende la dinámica del juego.		
	Reconoce que las tarjetas están divididas en tres categorías y cada categoría está representada por un color y un símbolo.		
	Entiende la diferencia entre oralidad, lectura y escritura.		
	Espera su turno y sigue las instrucciones dadas cuando le corresponde jugar.		
Oralidad	Emplea palabras adecuadas según la situación comunicativa en sus conversaciones y diálogos. ¹		
	Expresa sus ideas con claridad, teniendo en cuenta el orden de las palabras en los textos orales que produce. ²		
	Su lenguaje es estructurado, usa frases gramaticalmente organizadas y coherentes. ³		
	Usa el tiempo gramatical correcto a lo largo de la idea que expresa ⁴		
	Describe imágenes haciendo uso de vocabulario diverso acorde a su edad. ⁵		
	Comprende las palabras que usan los compañeros para así dar una respuesta coherente. ⁶		
Lectura y escritura	Lee correctamente las tarjetas y comprende la actividad que debe realizar.		
	Su lectura en voz alta es fluida.		
	Comprende los diferentes textos que lee.		
	Emplea las imágenes o ilustraciones de los textos literarios para comprenderlos. ⁷		
	Es capaz de reconocer la letra inicial de una palabra y evocar otras palabras que inicien con la misma letra.		
	En su escritura hay correspondencia entre letras y sonidos. ⁸		
	Escribe palabras sencillas. ⁹		
Los textos y oraciones que escribe tienen un orden lógico. ¹⁰			
Motivación	Se evidencia curiosidad por conocer de qué se trata el material.		
	Participa con interés durante toda la implementación del material. ¹¹		
	Manifiesta querer utilizar el material en otra oportunidad. ¹²		

^{1, 2, 7, 9} MEN. (2015). Derechos Básicos de Aprendizaje: Lenguaje (p. 8–11).

^{3, 4, 5, 6} Diseño y pilotaje de un material didáctico “Cubo de las Ideas” para fortalecer el lenguaje y el pensamiento de los niños y niñas de 5 a 6 años. (p. 134-135)

^{8, 10} Guzmán, Ghitis, y Ruiz, C. (2018). Lectura y escritura en los primeros años: Transiciones en el desarrollo y el aprendizaje. (p 95)

^{11, 12} Camacho González (2020). Diseño, elaboración y proceso de validación del material didáctico “Contándote”. (p 80)

Elaboración propia.

Por otro lado, se realizó una entrevista a la docente titular de los niños de primero con el fin de recolectar información más detallada sobre los procesos de lectura y escritura de cada estudiante y su composición familiar.

Ilustración 10. Formato de entrevista.

Universidad de La Sabana
Facultad de Educación
Programa de Licenciatura en educación Infantil

Formato de entrevista

Entrevistador:

Entrevistado:

Fecha:

Hora:

1. ¿Cuál es su rol en la institución educativa?
2. ¿Cuáles son sus estudios?
3. ¿Desde hace cuánto les dicta clases a los niños de primer grado?
4. ¿Cuánto niños hay en el curso?
5. ¿Cómo es la malla curricular de la clase de español/lenguaje?
6. ¿Cuáles son los objetivos que se tienen para esta clase?
7. ¿Qué método y estrategias usan para enseñar a leer y escribir a los niños?
8. ¿Considera que se debe trabajar oralidad en la clase de lenguaje? ¿Cómo la trabajaría?
9. Teniendo en cuenta que el curso tiene solamente cinco niños, ¿podría responderme las siguientes preguntas sobre cada niño?
10. ¿Cómo describiría a los niños y niñas del grado primero?

Preguntas por cada niño

1. ¿Cuál es su estrato socio económico?
2. ¿Cómo es su composición familiar?
3. ¿Cómo son las relaciones e interacciones del niño/niña con los compañeros y profesores del colegio?
4. ¿Cuál es el proceso que lleva el niño en la clase de español/lenguaje? ¿Qué me puede contar sobre las habilidades de lectura, escritura y oralidad del niño/niña?

Elaboración propia.

6.4 fases de desarrollo

En este apartado se explicarán las fases del proceso de elaboración del proyecto²

² Las dos primeras fases fueron desarrolladas en conjunto con la estudiante Martha Jeraldyn Rodero, luego el trabajo fue individual.

1. fase de elección del tema y planeación del material

Para seleccionar el tema del proyecto se organizó una reunión con las docentes en formación y la asesora en la que se expuso el interés por realizar un material que aportara al aprendizaje de la lectura y escritura de los niños y las niñas, a partir de allí y teniendo en cuenta las sugerencias de la asesora se escogió fortalecer la lectura, escritura y oralidad, así mismo se escogió la edad de 6-7 años, ya que para esta etapa ya se han adquirido algunas bases, pero es necesario fortalecerlas. Luego se dialogó sobre la idea de diseño del material, teniendo en cuenta el tema escogido y la edad de los niños.

2. diseño del material

Para diseñar el material didáctico, primero se realizó el boceto de la caja y la ruleta para establecer sus dimensiones, asimismo, se diseñó un boceto de las tarjetas para tener claro el tamaño y el contenido de éstas. Después se planearon las actividades de cada categoría y a partir de ellas fue necesario diseñar otros materiales de apoyo como tarjetas de las letras del abecedario, tarjetas de sílabas, imágenes compuestas, oraciones, cuentos cortos, adivinanzas, poemas, una plantilla de stop, entre otros. Cuando estuvieron listas, las tarjetas y los materiales de apoyo se imprimieron y plastificaron.

Finalmente, se mandó a hacer la caja y se compraron recursos como plastilina, marcadores y esferos que surgieron a partir de la planeación de las actividades y una caja de plástico para trasportarlos. Una vez se reunieron todos los elementos del material se empacaron y organizaron para obtener la versión final.

3. fundamentación teórica

Se establecieron los temas en los que era necesario profundizar para sustentar el proyecto, entre ellos se esperaba realizar una descripción de conceptos, teorías y procesos de desarrollo de las habilidades que el material busca fortalecer. Con el fin de lograr dicha fundamentación, la docente en formación hizo un rastreo bibliográfico en el que tuvo en

cuenta los autores pioneros de los temas seleccionados y que las fuentes consultadas fueran académicas, pertinentes y actualizadas.

4. pilotaje del material

Primero es importante aclarar que por sugerencia de la asesora se tomó la decisión de implementar el material durante un mes para visualizar resultados, debido a esto fue necesario pedir el espacio en la institución educativa seleccionada (Colegio Gimnasio Pedagógico San Mateo). Esta solicitud fue aceptada y se pudo realizar el pilotaje del material dos horas a la semana, más específicamente una hora el día lunes y una hora el día martes.

5. resultados y análisis

En esta fase se analizó el instrumento de validación previamente diligenciado tanto al inicio del pilotaje como al final, lo cual permitió realizar una comparación del antes y después. Así mismo, se analizó la pertinencia del material y si se cumplieron los objetivos.

6.5 cronograma y presupuesto

cronograma.

La tabla 4 y la tabla 5 muestran el cronograma que se llevó a cabo durante el desarrollo del proyecto, es importante resaltar que este proyecto se inició con un trabajo en equipo de dos docentes en formación y luego cada una decidió trabajar por separado.

Tabla 4. Cronograma 2022-2 y 2023-1.

2022-2/2023-1

ACTIVIDADES	NOV		ENE	FEB				MAR			MAYO	JUN			
	S1	S2	S4	S1	S2	S3	S4	S1	S2	S3	S4	S1	S2	S3	S4
*Se establecen los objetivos del material	■	■													
*Ideas para el diseño del material	■	■													
Diseño y construcción del material				■	■	■	■	■	■	■					
se realiza la introducción y justificación											■				
Correcciones de la justificación e introducción y se inicia la fundamentación teórica												■	■	■	■

Elaboración propia.

Nota: las actividades que están marcadas con un * fueron realizadas en conjunto con la estudiante Martha Jeraldyn Rodero Zamora.

Tabla 5. Cronograma 2023-2.

2023-2

ACTIVIDADES	JUL				AGO				SEP			
	S1	S2	S3	S4	S1	S2	S3	S4	S1	S2	S3	S4
Marco teórico	■	■	■	■								
Elaboración de los instrumentos de validación	■											
Pilotaje del material		■	■	■	■							
Se realizan las consideraciones éticas y las competencias					■							
Metodología (descripción del material, población y contexto, procedimiento, cronograma y presupuesto)						■	■					
Resultados, conclusiones y discusión							■	■				
Entrega del documento final								■				
Ultimas correcciones										■	■	
Sustentación										■	■	

Elaboración propia.

presupuesto

Tabla 6. Presupuesto para el diseño del material.

CANTIDAD	ARTÍCULO	PRECIO UNITARIO	TOTAL
1	Caja de madera	\$ 80.000	\$ 80.000
1	Ruleta	\$ 15.000	\$ 15.000
80	Tarjetas	\$ 1.475	\$ 118.000
77	Plantillas de materiales de apoyo	\$ 850	\$ 66.000
1	Manual de uso	\$ 30,000	\$ 30,000
1	Caja de plástico	\$ 39.000	\$ 39.000
1	Caja de plastilina	\$ 4.400	\$ 4.400
1	Caja de marcadores	\$ 8.000	\$ 8.000
20	Bolsas ziploc	\$ 350	\$ 7.000
3	Hojas de stickers de letras	\$ 1.000	\$ 3.000
1	Libro de fábulas	\$ 4.000	\$ 4.000
10	Esferos de colores	\$ 1.000	\$ 10.000
		TOTAL	\$ 384.400

Elaboración propia.

6.6 consideraciones éticas

El proyecto de elaboración y pilotaje del material didáctico CALFA vela por el cumplimiento de las consideraciones éticas que se deben tener en cuenta cuando se realiza una investigación con niños. En primera instancia, Crow et al (2006) propone que los niños y las niñas tienen el derecho a ser informados acerca de la investigación y en que estarán involucrados, esto se garantizó a través de dos formatos, el primero es un asentimiento informado para los niños que participaron en el proyecto (Anexo 2) y el segundo es un consentimiento informado (Anexo 3) que se les envió a los padres de familia para que aprobaran la participación de sus hijos. Es importante mencionar que por medio del consentimiento se le garantizó a los padres y a los participantes que la información recolectada fue utilizada únicamente para fines educativos.

Por otro lado, la responsable del proyecto se comprometió a cuidar la identidad e integridad de los menores, divulgando únicamente los resultados con la comunidad académica y teniendo especial cuidado con la información confidencial recolectada, como las fotografías de los niños, en las cuales no se verán sus rostros.

6.7 criterios

6.7.1 criterios pedagógicos

El material didáctico es una herramienta que utilizan los docentes en su aula de clase como apoyo para la enseñanza de contenidos y adquisición de habilidades, asimismo, Manrique Orozco y Gallego Henao (2013) en su investigación *El material didáctico para la construcción de aprendizajes significativos*, encontraron que el uso de materiales didácticos es de gran beneficio para el proceso de aprendizaje de los estudiantes, ya que fomentan el gusto por aprender y estimulan el desarrollo de todas las dimensiones debido a que son lúdico, prácticos y experienciales. Lo mencionado anteriormente se puede evidenciar en “CALFA” porque los niños y las niñas pueden manipular el material e interactuar con él durante todo el tiempo de uso. De igual forma, las actividades planteadas son lúdicas y dinámicas y apuntan al objetivo de fortalecer las habilidades comunicativas de los niños y las niñas, pero indirectamente se están

fortaleciendo otras habilidades como la creatividad, la imaginación, el seguimiento de instrucciones, el respeto y la paciencia.

6.7.2 criterios psicológicos

Como se mencionó anteriormente “CALFA” desarrolla indirectamente otras habilidades, entre ellas las habilidades sociales, ya que al ser un juego en el que participan todos los niños y niñas, es necesario que ellos se relacionen y dialoguen todo el tiempo, lo cual potencia el vínculo de amistad entre ellos. Además, deben aprender a esperar su turno y respetar el turno del otro, así como también escuchar activamente las intervenciones de quienes están participando.

Por otro lado, se pretende motivar y captar la atención de los estudiantes por medio del uso de colores llamativos, una ruleta giratoria con la cual ellos pueden interactuar y diferentes materiales como imágenes, stickers, marcadores, esferos de colores y plastilina.

6.7.3 criterios técnicos

La Superintendencia de Industria y Comercio de Colombia creó el reglamento técnico de los requisitos sanitarios de los juguetes, sus componentes y accesorios con el fin de velar por la seguridad e integridad de los niños y las niñas. A continuación se describirán los criterios técnicos que cumple el material didáctico.

Tabla 7. Criterios del reglamento técnico de la Superintendencia de Industria y Comercio.

CRITERIOS	APLICACIÓN
1. El material de fabricación no debe ser inflamable o que propague el fuego.	1. Las cajas del material están diseñadas con madera y plástico.
2. El material debe cumplir con las condiciones de higiene y evitar los riesgos de infección.	2. Todas las tarjetas y materiales de apoyo están laminados, por lo tanto, pueden ser

	limpiados y desinfectados al finalizar la experiencia.
3. Los materiales y juguetes deben tener en cuenta la edad de los niños para quienes están dirigidos con el fin de evitar riesgos	3."CALFA", está diseñado para niños y niñas de 6-7 años, si bien a esta edad ya son un poco más conscientes de no introducir objetos en la boca, el material no tiene piezas pequeñas, ni puntudas o cortantes.
4. Deben ubicarse en un lugar visible etiquetas e indicaciones relacionadas con la forma de uso, el contenido, la edad para quienes esta dirigido, entre otros.	4. Dentro de una de las cajas se encuentra un manual de uso, en el cual, los docentes o el adulto responsable de la actividad encontrará las instrucciones, objetivos y contenidos del material.

Elaboración propia.

6.7.6 criterios DUA (Diseño Universal para el Aprendizaje)

Al trabajar en el material didáctico "CALFA" se busca que todos puedan acceder a éste y utilizarlo, es decir, se pretende que "CALFA" sea un material didáctico inclusivo, por ello se toman en cuenta los principios DUA, los cuales son definidos por Alba Pastor (2016) como un conjunto de normas que proporcionan orientación a los docentes para fomentar la inclusión en la enseñanza y superar las barreras que dificultan el aprendizaje. La siguiente tabla muestra cuáles son los principios y pautas DUA y su aplicación en el material

Tabla 8. Principios DUA y su aplicación.

Principios	Pautas	Aplicación
Proporcionar múltiples formas de implicación	1. Promover expectativas y creencias que optimizan la motivación.	En primer lugar, el material tiene un diseño llamativo y permite la constante interacción de los niños al tener una ruleta giratoria y diferentes tarjetas que se pueden manipular. Por otro

	<ol style="list-style-type: none"> 1. Proporcionar opciones para mantener el esfuerzo y la persistencia. 2. Proporcionar opciones para captar el interés. 	<p>lado, las actividades fueron diseñadas teniendo en cuenta la edad de los niños y sus intereses, por lo tanto, cuentan con imágenes, símbolos, cartas y otros materiales como la plastilina, marcadores y esferos de colores que captan la atención de los niños y los motivan a realizarlas</p>
Proporcionar múltiples formas de representación	<ol style="list-style-type: none"> 3. Proporcionar opciones para la comprensión. 4. Proporcionar opciones para el lenguaje, las expresiones matemáticas y los símbolos. 5. Proporcionar opciones para la percepción. 	<p>El material cumple principalmente con la pauta 1, ya que cada tarjeta cuenta con un código QR, el cual permite que los usuarios accedan a una grabación descriptiva de la tarjeta. Además, las tarjetas incluyen símbolos e imágenes.</p>
Proporcionar múltiples formas de acción y expresión	<ol style="list-style-type: none"> 6. Proporcionar opciones para las funciones ejecutivas. 7. Proporcionar opciones para la expresión y la comunicación. 8. Proporcionar opciones para la interacción física. 	<p>El material didáctico cuenta con actividades tanto de expresión verbal como no verbal en las que se utilizan materiales de apoyo como hojas, esferos, láminas de sílabas, plastilina y se deben realizar mímicas, narraciones y lecturas. Así mismo, al ser un material lúdico y de juego, todos los participantes deben interactuar entre sí y apoyarse para realizar las actividades.</p>

Elaboración propia.

7. resultados

El material didáctico se implementó durante ocho sesiones, cada una de 60 minutos. Al terminar la primera sesión se diligenció una rúbrica por cada niño con el fin de evidenciar si comprendieron la dinámica del juego, cómo están sus habilidades comunicativas (oralidad, lectura y escritura) y si el material didáctico es de su interés; de igual forma, al finalizar la última

sesión se diligenció otra rúbrica por cada niño para comparar si hubo avances con respecto a la primera sesión. Cabe aclarar que en el pilotaje participaron cinco niños; sin embargo, solo se compartirán los resultados de cuatro debido a que los padres de uno de ellos no firmaron el consentimiento.

Ahora bien, en la tabla 9 y tabla 10 se pueden observar la tabulación de los resultados obtenidos por cada niño en las dos fechas que se aplicó el instrumento de validación. En ellas se menciona si se cumplieron o no los ítems propuestos para cada categoría.

Tabla 9. Resultados de la primera sesión del pilotaje.

Categoría	Ítem	Niño A	Niño B	Niño C	Niño D	Total, por ítem	Resultados en %
Instrucciones del juego	Ítem 1	Si	Si	Si	Si	4	100%
	Ítem 2	Si	Si	Si	Si	4	100%
	Ítem 3	Si	Si	No	No	2	50%
	Ítem 4	Si	Si	Si	Si	4	100%
Oralidad	Ítem 1	Si	Si	Si	Si	4	100%
	Ítem 2	Si	Si	Si	Si	4	100%
	Ítem 3	Si	Si	Si	Si	4	100%
	Ítem 4	Si	Si	Si	Si	4	100%
	Ítem 5	Si	Si	Si	Si	4	100%
	Ítem 6	Si	Si	Si	Si	4	100%
Lectura y escritura	Ítem 1	Si	Si	Si	No	3	75%
	Ítem 2	Si	Si	Si	No	3	75%
	Ítem 3	Si	Si	Si	Si	4	100%
	Ítem 4	Si	Si	Si	Si	4	100%
	Ítem 5	Si	Si	Si	Si	4	100%
	Ítem 6	Si	Si	Si	No	3	75%
	Ítem 7	Si	Si	Si	Si	4	100%
	Ítem 8	Si	Si	Si	No	3	75%
Motivación	Ítem 1	Si	Si	Si	Si	4	100%
	Ítem 2	Si	Si	Si	Si	4	100%
	Ítem 3	Si	Si	Si	Si	4	100%

Elaboración propia.

Tabla 10. Resultados de la última sesión del pilotaje.

Categoría	Ítem	Niño A	Niño B	Niño C	Niño D	Total, por ítem	Resultados en %
Instrucciones del juego	Ítem 1	Si	Si	Si	Si	4	100%
	Ítem 2	Si	Si	Si	Si	4	100%
	Ítem 3	Si	Si	Si	Si	4	100%
	Ítem 4	Si	Si	Si	Si	4	100%
Oralidad	Ítem 1	Si	Si	Si	Si	4	100%
	Ítem 2	Si	Si	Si	Si	4	100%
	Ítem 3	Si	Si	Si	Si	4	100%
	Ítem 4	Si	Si	Si	Si	4	100%
	Ítem 5	Si	Si	Si	Si	4	100%
	Ítem 6	Si	Si	Si	Si	4	100%
Lectura y escritura	Ítem 1	Si	Si	Si	No	3	75%
	Ítem 2	Si	Si	Si	No	3	75%
	Ítem 3	Si	Si	Si	Si	4	100%
	Ítem 4	Si	Si	Si	Si	4	100%
	Ítem 5	Si	Si	Si	Si	4	100%
	Ítem 6	Si	Si	Si	No	3	75%
	Ítem 7	Si	Si	Si	Si	4	100%
	Ítem 8	Si	Si	Si	No	3	75%
Motivación	Ítem 1	Si	Si	Si	Si	4	100%
	Ítem 2	Si	Si	Si	Si	4	100%
	Ítem 3	Si	Si	Si	Si	4	100%

Elaboración propia

A continuación se muestran los resultados por categoría y su respectivo análisis y comparación.

categoría 1: instrucciones del juego

Ilustración 11. Resultados de la primera sesión.

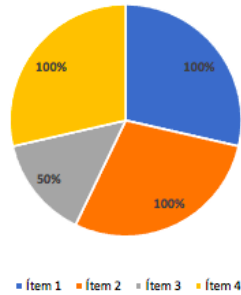

ítem 1: Comprende la dinámica del juego

ítem 2: Reconoce que las tarjetas están divididas en tres categorías y cada categoría está representada por un color y un símbolo.

ítem 3: Entiende la diferencia entre oralidad, lectura y escritura.

ítem 4: Espera su turno y sigue las instrucciones dadas cuando le corresponde jugar

Elaboración propia.

Ilustración 12. Resultados de la última sesión.

Categoría instrucciones del juego

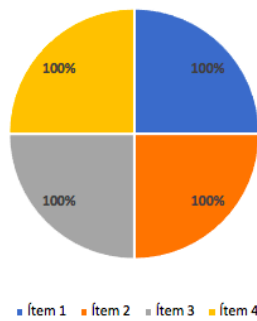

ítem 1: Comprende la dinámica del juego

ítem 2: Reconoce que las tarjetas están divididas en tres categorías y cada categoría está representada por un color y un símbolo.

ítem 3: Entiende la diferencia entre oralidad, lectura y escritura.

ítem 4: Espera su turno y sigue las instrucciones dadas cuando le corresponde jugar

Elaboración propia.

Como se puede observar en la ilustración 11, el 100% de los niños comprendió la dinámica y las instrucciones del juego, asimismo, lograron reconocer que las actividades están divididas por categorías según el color de las tarjetas. Pero, el 50% de ellos no logró identificar la diferencia entre lectura, escritura y oralidad, sin embargo, después de varias sesiones, los niños comenzaron a identificar que las actividades de cada categoría son diferentes. Lo anterior se puede observar en la ilustración 12 en donde se muestra el ítem 3 con el 100%.

Ilustración 13. Foto de uno de los niños girando la ruleta para saber qué color de tarjeta debe tomar.



Fuente y elaboración propia.

categoría 2: oralidad

Ilustración 14. Resultados de la primera sesión.

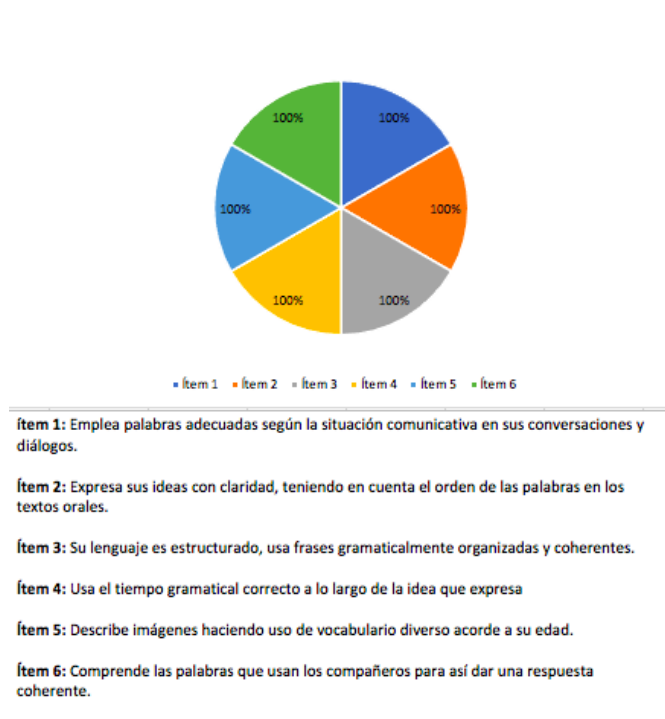

Elaboración propia.

Ilustración 15. Resultados de la última sesión.

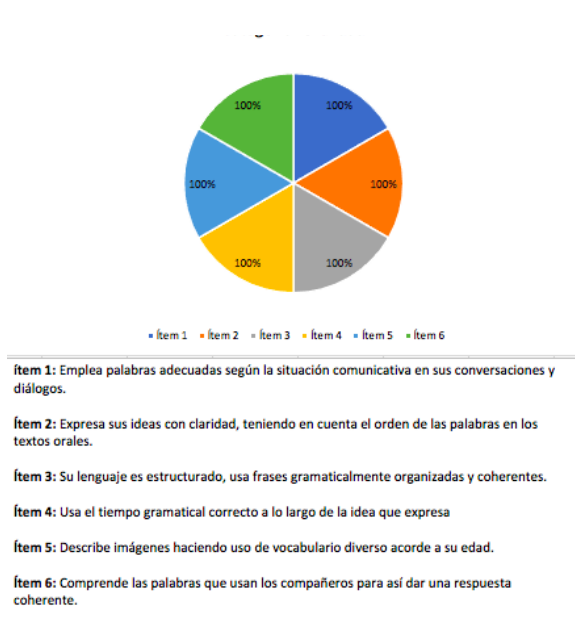

Elaboración propia.

La ilustración 14 y la ilustración 15 nos muestran que todos los ítems de la categoría de oralidad se cumplieron satisfactoriamente, es decir, que el 100% de los niños logran expresar sus ideas y pensamientos de forma clara y coherente, formando oraciones completas a la hora de hablar y con un buen uso del tiempo gramatical y las conjugaciones. Además, son capaces de mantener una conversación utilizando vocabulario diverso y respondiendo correctamente al diálogo según la situación.

categoría 3: lectura y escritura

Ilustración 16. Resultados de la primera sesión.

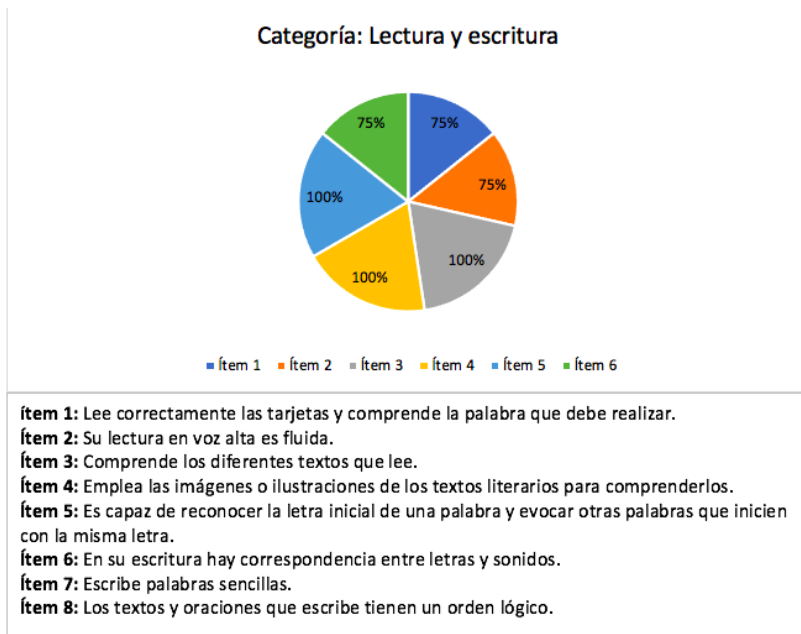

Elaboración propia.

Ilustración 17. Resultados de la última sesión.

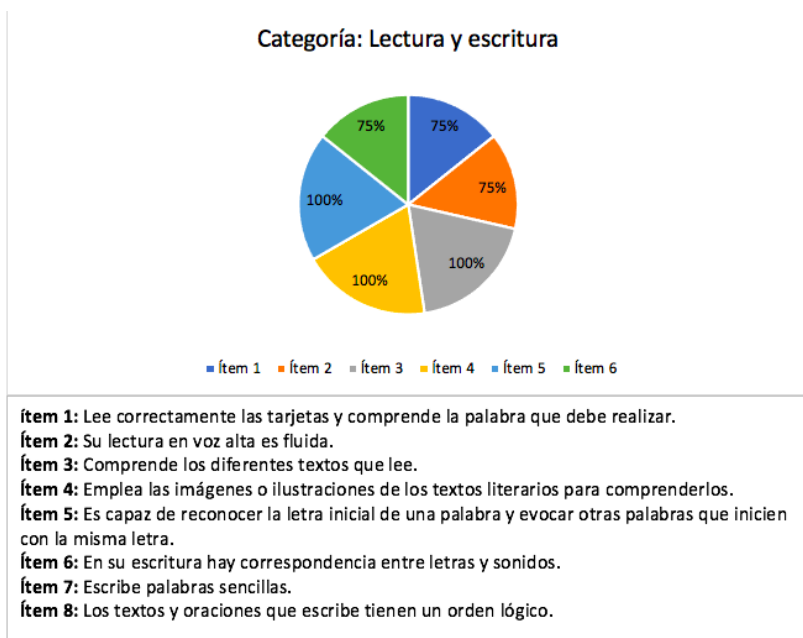

Elaboración propia.

Con respecto a la categoría de lectura y escritura, la ilustración 16 y la ilustración 17 nos revelan que tanto al inicio como al final del pilotaje, el 100% de los niños cumple con el ítem 3, el ítem 4 y el ítem 5, pues comprendieron los diferentes textos leídos como: los cuentos, las fábulas y las situaciones problema, asimismo, utilizaron las imágenes como apoyo para comprenderlos. En cuanto al ítem 5 fue posible identificar que los niños reconocían la letra inicial de las palabras y a partir de ello escribir o nombrar otras palabras que inicien con la misma letra. (Ilustración 18 e ilustración 19)

Por otro lado, se pudo identificar que solo el 75% de los niños leía correctamente las tarjetas de las actividades, lo cual les permitía comprender correctamente la actividad, es decir, tienen una lectura fluida en voz alta, asimismo, en su escritura había correspondencia entre grafemas y fonemas y lograron escribir oraciones con un orden lógico. En cambio, el 25% aún no tienen

lectura fluida y se evidencia que escriben incorrectamente algunas palabras, es decir, no hay relación grafema-fonema. (Ilustración 20)

Ilustración 18. Fotos de los niños pegando el sticker de la letra con la que inicia la palabra que representa la imagen de la tarjeta.



Elaboración propia.

Ilustración 19. Foto de un niño que está escribiendo varias palabras que inician con la letra “m”.

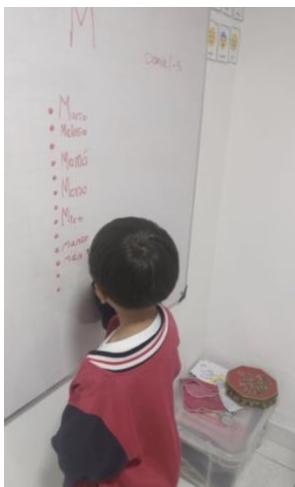

Elaboración propia

Ilustración 20. Foto de la escritura de uno de los niños en donde se pueden observar varias palabras escritas incorrectamente y que no logró construir ninguna oración.

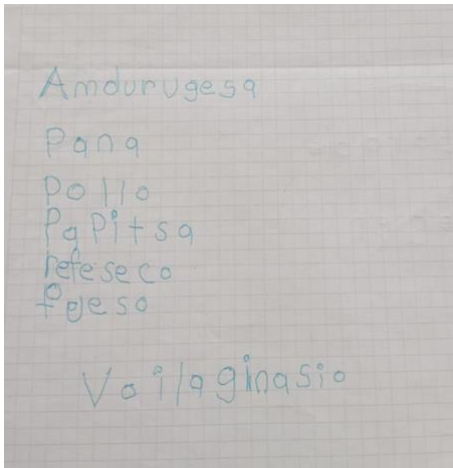

Elaboración propia.

categoría 4: motivación

Ilustración 21. Resultados de la primera sesión.

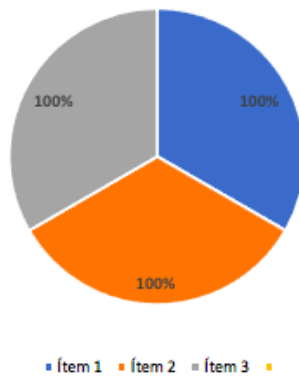

Ítem 1: Comprende la dinamica del juego

Ítem 2: Participa con interés durante toda la implementación del material

Ítem 3: Manifiesta querer usar el material en otra oportunidad

Elaboración propia

Ilustración 22. Resultados de la última sesión.

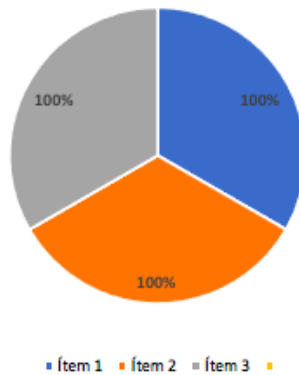

Ítem 1: Comprende la dinámica del juego

Ítem 2: Participa con interés durante toda la implementación del material

Ítem 3: Manifiesta querer usar el material en otra oportunidad

Elaboración propia.

Finalmente, los resultados de la categoría de motivación se pueden analizar a partir de la ilustración 21 y la ilustración 22, en las cuales se puede observar que el 100% de los niños se mostraron curiosos por explorar el material y saber de qué se trataba, asimismo el 100% de los niños participaron activamente durante toda la sesión y cuando esta terminaba querían seguir jugando. Estas gráficas nos permite deducir que “CALFA” si cumple con el propósito de motivar a los estudiantes y generar en ellos un interés por acercarse a la lectura y la escritura.

Ahora bien, otro aspecto importante que se tuvo en cuenta para la validación del material fue las percepciones de los niños, quienes dijeron: “es un material muy bonito”, “está muy divertido”, “me gustó mucho jugar”. De lo mencionado por los niños y los resultados de la categoría de motivación se puede concluir que el material didáctico tuvo una buena acogida por parte de ellos y les despertó interés y curiosidad por usarlo, lo cual los llevo a participar activamente durante toda la implementación. Cabe resaltar, que estas percepciones fueron obtenidas a partir de una conversación que tuvo la estudiante investigadora con los niños en la última sesión del pilotaje.

Por otro lado, no se vieron avances durante el proceso de implementación en las categorías de oralidad, lectura y escritura, como se puede observar en la ilustración 17 e ilustración 15, las cuales muestran que los resultados de la última sesión fueron los mismos que en la primera sesión, se cree que esto es debido a que el tiempo del pilotaje no fue el suficiente. En cambio, en la categoría de instrucciones del juego se evidenció que los niños que no lograron comprender la diferencia entre lectura, escritura y oralidad en la primera sesión, pero si lo lograron en la última (ilustración 13) y finalmente la categoría de motivación se mantuvo estable, es decir los resultados fueron los mismos en la primera y última sesión del pilotaje (ilustración 22 e ilustración 21)

8. discusión

A partir del pilotaje del material, el análisis de los resultados y la fundamentación teórica que se realizó antes de la implementación, es posible destacar que “CALFA” es un material didáctico que sirve de herramienta para complementar el proceso de enseñanza y aprendizaje de los niños y las niñas en el área de lenguaje. Asimismo, Manrique Orozco y Gallego Henao (2013) afirman que el material didáctico es una herramienta manipulable, con la cual se puede interactuar constantemente y que genera aprendizajes significativos en los niños. Lo anterior se pudo observar durante las sesiones de la implementación, ya que todos giraban la ruleta, leían las tarjetas y usaban el material de apoyo, es decir, todos participaron activamente y desarrollaron las actividades propuestas.

Por otro lado, durante el pilotaje fue posible identificar que los niños y las niñas que participaron en el proyecto se encuentran en la etapa alfabética de lectura, la cual se caracteriza por reconocer la relación que existe entre grafemas y fonemas, es decir, la decodificación de las palabras, como lo mencionan Chall 1983 y Frith (1989), los niños y las niñas cuentan con un conocimiento alfabético. Cabe resaltar que cada proceso de aprendizaje es diferente, por ello se evidenció que hay niños más avanzados que otros, por ejemplo, en algunos la lectura en voz alta es bastante fluida, mientras que en otros es más pausada y con espacios para pensar. De igual forma, se puede observar que se encuentran entre el nivel 4 y 5 de escritura, más específicamente en la hipótesis silábica alfabética y la hipótesis alfabética expuestas por Ferreiro y Teberosky (1979).

Finalmente, se reconoce la importancia de brindar espacios de aprendizaje que fomenten la capacidad de asombro de los niños y aumenten su interés y motivación por aprender, pues como lo afirma Manzano (2009), un estudiante motivado aprende de forma rápida y eficaz debido a que su rol en el proceso de aprendizaje es activo, es decir él mismo busca aprender. Siguiendo con la misma idea, el autor también menciona que es importante que los estudiantes estén motivados durante toda la clase, por ello, otro aspecto a destacar es el rol del agente educativo durante la implementación del material, quien actúa como un factor externo que motiva a los niños y niñas, en palabras de Soriano (2001), crea motivación extrínseca.

8.1 conclusiones

Después de analizar los resultados obtenidos y con lo expuesto a lo largo del documento se puede afirmar que el objetivo: “ Diseñar y realizar el pilotaje del material didáctico “CALFA” para fortalecer las habilidades comunicativas de los niños y niñas del grado primero del colegio San Matew de Zipaquirá se cumplió parcialmente, ya que si fue posible implementar el material, sin embargo no se obtuvieron los resultados esperados, pues por el tiempo de implementación no se vio un avance en el desarrollo de las habilidades comunicativas de los niños y niñas del grado primero del colegio San Matew. Dicho lo anterior se concluye que:

1. "CALFA" logra motivar e incentivar a los niños y niñas a leer y escribir de forma indirecta. En lugar de instruir directamente a los estudiantes, el material despierta su interés a través del juego. Esta aproximación puede ser especialmente efectiva en la enseñanza de habilidades comunicativas a una edad temprana, ya que fomenta el aprendizaje autónomo y la exploración activa.
2. "CALFA" crea un entorno dinámico, seguro, imaginativo y libre de condicionamientos por parte de adultos para el desarrollo de habilidades comunicativas. Los niños y niñas pueden experimentar y practicar sin sentirse presionados o evaluados constantemente, lo

que puede favorecer la confianza en sí mismos y la disposición para comunicarse de manera efectiva.

3. El material no solo fortalece las habilidades individuales de los estudiantes, sino que también se presenta como una herramienta de integración en el aula. Facilita la interacción entre todos los miembros del curso, incluido el docente. Esto puede fomentar un ambiente colaborativo en el que los estudiantes aprendan unos de otros y desarrollen habilidades sociales esenciales.
4. "CALFA" también contribuye al desarrollo de competencias sociales como la tolerancia, la escucha activa, el respeto, el orden, el apoyo mutuo, la colaboración y la empatía. Estas habilidades son esenciales no solo para el éxito en la comunicación, sino también para la vida en sociedad en general. "CALFA" se muestra como una herramienta versátil que va más allá de la enseñanza de habilidades comunicativas, ayudando a los estudiantes a crecer como individuos y miembros de una comunidad.
5. "CALFA" se presenta como una herramienta prometedora que tiene un potencial significativo para mejorar la enseñanza y el aprendizaje de la lectura y escritura, así como para fomentar el desarrollo de habilidades sociales cruciales en los estudiantes a largo

8.2 limitaciones

La primera dificultad que surgió se presentó durante la fase de diseño del material. La cantidad de tarjetas y plantillas para imprimir y plastificar resultó en un costo que superó el presupuesto inicial. Fue necesario realizar varias cotizaciones hasta que se encontró un lugar que se ajustara más al presupuesto disponible.

Por otra parte, se dedicó considerable tiempo a la búsqueda de una institución que permitiera llevar a cabo el pilotaje del material durante el período necesario. Esto llevó a una extensión en el tiempo de desarrollo del proyecto. Finalmente, una de las limitaciones mas considerables fue el tiempo de implementación, ya que la institución unicamente permitio realizar el pilotaje dos horas a la semana durante un mes, debido a ello no se lograron obtener avances en los niños y niñas.

8.3. recomendaciones

1. Para obtener mejores resultados, se recomienda que el material didáctico se utilice de manera complementaria con la clase de español o lenguaje, ya que es posible considerar que “CALFA” es la aplicación práctica de los contenidos o malla curricular del área de lenguaje. Además, se debe aumentar el tiempo de uso, pues como se observó en los resultados, durante el mes del pilotaje no se evidenciaron avances en los niños.
2. Cuando se utilice el material, es necesario contar con un espacio amplio, el cual permita organizar a los niños alrededor de la caja con la ruleta y que todos puedan interactuar, se sugiere hacer “un círculo o mesa redonda” y colocar la caja en la mitad.
3. Es importante asignarle un tiempo específico a cada actividad y comunicárselo a los niños, para que ellos sepan que tiene un inicio y un fin, de igual forma esto garantizará que se puedan desarrollar diferentes actividades cada vez que se utilice el juego.
4. Con el fin de agregarle la emoción y competitividad característica de un juego, se sugiere que se incentive a los niños dándole la tarjeta de la actividad al niño que mejor y mas rápido desarrolle la actividad y al final del juego ganará el niño que más tarjetas tenga.

referencias

- Almanza, R. H. P. (2006). *Estándares Básicos de Competencias en Lenguaje, Matemáticas, Ciencias y Ciudadanas Guía sobre lo que los estudiantes deben saber y saber hacer con lo que aprenden*. Ministerio de Educación Nacional.
https://www.academia.edu/44170467/Est%C3%A1ndares_B%C3%A1sicos_de_Competicias_en_Lenguaje_Matem%C3%A1ticas_Ciencias_y_Ciudadanas_Gu%C3%ADa_sobre_lo_que_los_estudiantes_deben_saber_y_saber_hacer_con_lo_que_aprenden
- Álvarez Moreno, V., Morales González, D., & Rúgeles, L. (2022). *La caja de la vida [Bacelar thesis, Universidad de La Sabana]*.
<https://intellectum.unisabana.edu.co/handle/10818/51663>
- Antolín Alonso, R. (2014). *Motivación y rendimiento escolar en Educación Primaria*.
- Arconada Martínez, C. (2012). *Lenguaje en la etapa de 0 a 3 años*.
<https://uvadoc.uva.es/handle/10324/1813>
- Benavides Silva, B., Corredor Sierra, S. N., & Ramos Beltran, M. (2015). *El cuento infantil una estrategia pedagógica desde la literatura para el desarrollo de los procesos de aprendizaje de la lectura y la escritura [MasterThesis, Universidad de La Sabana]*. En Universidad de La Sabana. <https://intellectum.unisabana.edu.co/handle/10818/17753>
- Carrión Villanueva, A. (2016). *Estimulación del lenguaje oral. Algunas actividades y recursos para el andamiaje del lenguaje oral en un aula de 0 a 3 años*.
<https://uvadoc.uva.es/handle/10324/19626>
- Comas, D. C., Sanjuan, M. L., & Pinyol, G. S. (1994). *Enseñar lengua*. Grao.

- Cortes Vargas, R. M. (2014). *La secuencia didáctica y el proyecto de aula como herramienta para fortalecer la oralidad en los niños del grado de transición de colegio Usaquen Los Cedritos, Institución Educativa Distrital I.E.D [MasterThesis, Universidad de La Sabana]. En Universidad de La Sabana. <https://intellectum.unisabana.edu.co/handle/10818/11683>*
- Educación, B. (Colombia) A. M. S. de, Roa Casas, C., Pérez Abril, M., Isaza Mejía, B. H., Rey de Alonso, A., Aragón Holguín, G., & Equipo de Oralidad, L. y E. (2014). *Estrategias didácticas a través de la incorporación de la oralidad en los ciclos 1, 2, 3 y 4. BOGOTÁ HUMANA. <http://repositorios.educacionbogota.edu.co/handle/001/830>*
- Escobar, M. (Ed.). (2013). *Leer para comprender, escribir para transformar: Palabras que abren nuevos caminos en la escuela (Primera edición). Ministerio de Educación Nacional.*
- Ferreiro, E., & Teberosky, A. (1991). *Los sistemas de escritura en el desarrollo del niño. Siglo XXI.*
- Flórez Romero, R., Arias Velandoa, N., Schwanenflugel, P., & Restrepo, M. A. (2007). *Alfabetismo emergente: Investigación, teoría y práctica. El caso de la lectura / Rita Flórez Romero, María Adelaida Restrepo y Paula Schwanenflugel ; con la colaboración de Nicolás Arias Velandia. (sab.000066495). Catálogo Eureka! <https://search.ebscohost.com/login.aspx?direct=true&db=cat06493a&AN=sab.000066495&site=eds-live>*
- Gómez, O. L. O., Ripoll, N. A. P., & Marquínez, O. P. B. (2011). *La dimensión lingüística comunicativa: Eje para el desarrollo humano en las demás dimensiones. Cultura del cuidado, 8(2), Article 2. <https://revistas.unilibre.edu.co/index.php/cultura/article/view/1898>*

GUÍA DE ATENCIÓN TEMPRANA PARA PADRES Y EDUCADORES. EL NIÑO DE 0 A 3 AÑOS. (s. f.). Educere@es|||. Recuperado de: <https://educere.larioja.org/recurso/guia-de-atencion-temprana-para-padres-y/4d763a7e-e2c8-4e33-b620-1e2b7e30e9eb>

Guzmán, R. J., Ghitis, T., & Ruiz, C. (2018). *Lectura y escritura en los primeros años: Transiciones en el desarrollo y el aprendizaje (1.ª ed.)*. Universidad de la Sabana. <https://www.jstor.org/stable/j.ctvn1td7v>

Herrera Soria, J., & Zamora Guevara, N. (2014). ¿Sabemos realmente que es la motivación? *Correo Científico Médico*, 18(1), 126-128. http://scielo.sld.cu/scielo.php?script=sci_abstract&pid=S1560-43812014000100017&lng=es&nrm=iso&tlng=es

Imbernón López, C. (2009). *El desarrollo de las habilidades de alfabetización emergente en el contexto de la lectura de cuentos [Http://purl.org/dc/dcmitype/Text, Universidad de Murcia]*. <https://dialnet.unirioja.es/servlet/tesis?codigo=91063>

Llull, J., & García, A. (2009). *El juego infantil y su metodología*.

Manrique Orozco, A. M., & Gallego Henao, A. M. (2013). *El material didáctico para la construcción de aprendizajes significativos*. *Revista Colombiana de Ciencias Sociales*, 4(1), 101-108. <https://dialnet.unirioja.es/servlet/articulo?codigo=5123813>

Manzano Lagunas, J. (2009). *La motivación en la Educación Primaria*. *Isla de Arriarán: revista cultural y científica*, 33, 291-309. <https://dialnet.unirioja.es/servlet/articulo?codigo=4370322>

Martín, B. (1995). *Lenguaje integrado: Sus creencias sobre la alfabetización*. CL & E: Comunicación, lenguaje y educación, 25, 21-30.

<https://dialnet.unirioja.es/servlet/articulo?codigo=2941492>

Maslow, A. H. (1991). *Motivación y personalidad*. Ediciones Díaz de Santos.

Mateo Soriano, M. (2001). *La motivación, pilar básico de todo tipo de esfuerzo*. Proyecto social: Revista de relaciones laborales, 9, 163-184.

<https://dialnet.unirioja.es/servlet/articulo?codigo=209932>

Mendoza, F. M. (s. f.). *EL DESARROLLO PSÍQUICO Y LA CONSTRUCCIÓN DEL LENGUAJE*.

Merino Escobar, J. M., Mathiesen de Gregori, M. E., Domínguez, P., Rodríguez, C., & Soto Muñoz, M. E. (2018). *Impacto de un programa de desarrollo profesional docente en la calidad del ambiente para la alfabetización emergente*. Perfiles educativos, 40(159), 35-50. <https://dialnet.unirioja.es/servlet/articulo?codigo=6410922>

Noguera, J. (2017). 5. *Adquisición del lenguaje infantil ¿Innatismo o ambientalismo?* Revista EDUCARE - UPEL-IPB - Segunda Nueva Etapa 2.0, 21(2), Article 2.

<https://doi.org/10.46498/reduipb.v21i2.66>

Nuevas perspectivas sobre los procesos de lectura y escritura. (2000). Siglo XXI.

Paredes Ortiz, J. (2003). *Juego, luego soy: Teoría de la actividad lúdica*. Wanceulen.

<https://dialnet.unirioja.es/servlet/libro?codigo=208279>

Pérez, M. (2010). *Referentes para la didáctica del lenguaje en el primer ciclo*.

<http://repositorios.educacionbogota.edu.co/handle/001/1172>

Pineda Morales, L. (2010). *Estudios de los marcadores del discurso en las narraciones de 12 niños merideños*. <http://www.saber.ula.ve/handle/123456789/31869>

PSICOLOGIA DEL DESARROLLO (11ª ED.) | DIANE E. PAPALIA | Casa del Libro Colombia. (s. f.). Recuperado 19 de junio de 2023, de <https://www.casadellibro.com.co/libro-psicologia-del-desarrollo-11-ed/9789701068892/1265916>

Ríos Martínez, V. A. (2018). *La escritura creativa de textos líricos como herramienta para el desarrollo de la producción textual*. http://repository.icesi.edu.co/biblioteca_digital/handle/10906/84007

Romero Molina, E. (2001). *La lúdica, un espacio metodológico en la enseñanza de la lengua [BachelorThesis, Universidad de la Sabana]*. En Universidad de la Sabana. <https://intellectum.unisabana.edu.co/handle/10818/5838>

Saray. (2012, diciembre 20). *Entender al niño de 6 a 8 años, para educarle mejor* | Elea. Elea Instituto Psicoeducativo Madrid. Gabinete psicopedagógico Madrid. <https://eleapsicopedagogia.es/entender-al-nino-de-6-a-8-anos-para-educarle-mejor/>

Silvia, D. (2020). *Niño de seis a ocho años: Todo sobre el desarrollo físico y cognitivo en esta etapa de la infancia. Bebes y mas*. <https://www.bebesymas.com/desarrollo/nino-seis-a-ocho-anos-todo-desarrollo-fisico-e-intelectual-esta-etapa>

Upegui, M. E. M., & Franco, M. A. (2009). *Desarrollo de las habilidades comunicativas en la escuela nueva*. 21.

Valderrama López, M. P. (2021). *Diseño y pilotaje de un material didáctico “Cubo de las Ideas” para fortalecer el lenguaje y el pensamiento de los niños y niñas de 5 a 6 años [Bachelor thesis, Universidad de La Sabana]*. <https://intellectum.unisabana.edu.co/handle/10818/50409>

Winnicott, D. W. (1979). Realidad y juego (1a. ed.). Gedisa.

Anexos

Anexo 1. manual de instrucciones “CALFA”

Manual de instrucciones



-Caja de Alfabetización-



Creado por:
Laura Santa y Martha Rodero

Propuesta pedagógica



Calfa es un material didáctico diseñado con el propósito de fortalecer habilidades de lectura, escritura y oralidad por medio de actividades lúdicas y diferentes materiales, que buscan despertar el interés y la motivación de los niños y niñas en su proceso de alfabetización. Calfa, busca ser un material de fácil acceso y bajo costo con el fin de que sea replicado en las diferentes instituciones del país.

Materiales CALFA

- **1 Caja organizadora**
- **1 ruleta**
- **20 tarjetas de oralidad**
- **20 tarjetas de escritura**
- **20 tarjetas de lectura**
- **20 tarjetas de comodines**

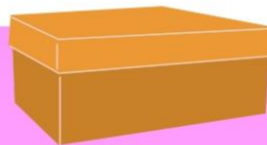

Materiales de apoyo

- 27 tarjetas Abecedario SCRIPT y cursiva (bolsa 1)
- 2 tarjetas con frases (bolsa 2)
- 6 imágenes compuestas (bolsa 3)
- 1 cuento "Conociendo las letras"(bolsa 4)
- 10 imágenes de marcas comerciales (bolsa 5)
- 1 plantilla con listado de palabras (bolsa 6)
- 40 tarjetas de sílabas (bolsa 7)
- 8 tarjetas de adivinanzas y trabalenguas (bolsa 8)
- 15 tarjetas de imágenes surtidas (animales, frutas y cosas). (bolsa 9)
- 5 tarjetas de situaciones para escribir cartas. (bolsa 10)
- 17 tarjetas de imágenes surtidas con su respectivo nombre (bolsa 11)
- 8 tarjetas de diferentes tipos de texto (bolsa 12)
- 5 portadas de libros (bolsa 13)
- 4 tarjetas de lista de mercado y 40 tarjetas de imágenes de frutas y verduras (bolsa 14)
- 6 cuentos cortos (bolsa 15)
- 16 imágenes de profesiones (bolsa 16)
- 28 tarjetas de palabras (bolsa 17)
- 1 plantilla de símbolos (bolsa 18)
- 3 Cuentos de secuencia (bolsa 19)
- 1 Plantilla de palabras desordenadas (bolsa 20)



Símbolos y colores

SÍMBOLOS



Jugada individual: Este símbolo indica que la actividad deberá ser realizada por el participante que tomó la tarjeta, es decir, quien tiene el turno.



Jugada grupal: Este símbolo indica que la actividad tendrá un componente grupal, quien tiene el turno es el actor principal de la actividad, pero los demás estudiantes deberán participar.



COLORES



Color Rojo: Lectura



Color Azul: Escritura



Color Amarillo: Oralidad



Color Verde: Comodín

CÓDIGO QR



Código QR: Teniendo en cuenta el diseño universal de aprendizaje (DUA) las tarjetas cuentan con un código QR el cual tiene el acceso al audio descriptivo del contenido de cada tarjeta.

Estructura de las tarjetas

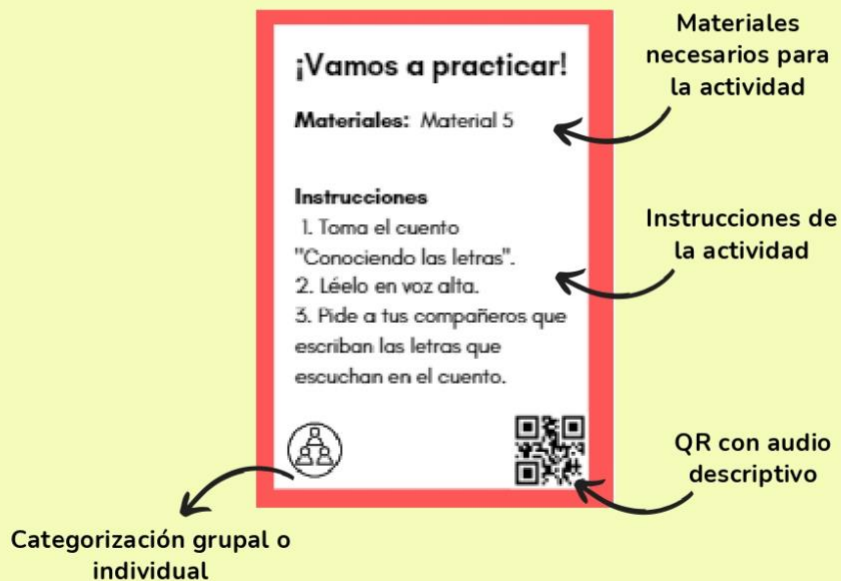
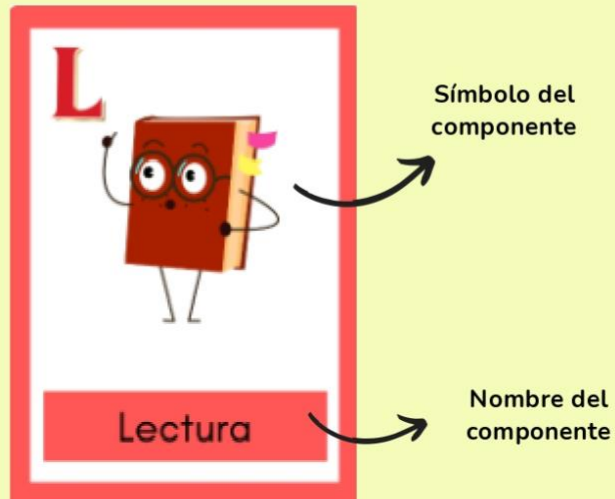

L



Lectura

¡Vamos a practicar!

Materiales:
Material 16.

Instrucciones

1. Toma un cuento corto al azar.
2. Léelo en voz alta.
3. Pregunta a tus compañeros cual fue su parte favorita.





Escritura

¡Vamos a practicar!

Materiales: Material 2

Instrucciones

1. Toma las letras individuales.
2. Arma palabras con las letras en el menor tiempo posible.



C



Comodín

Da 2 vueltas al rededor del salón.



O



Oralidad

¡Vamos a practicar!

Materiales:
Ninguno

Instrucciones

1. Se organizará a los niños por pareja, en cada pareja se deben asignar los roles de entrevistado y entrevistador.
2. Los entrevistadores le deben realizar preguntas acerca de la vida diaria a los entrevistados y los entrevistados deben contestar las preguntas.



Instrucciones previas al juego

(Para docentes)

- 1** Ubica cada uno de los materiales de forma tal que sean de fácil acceso para todos los participantes.
- 2** Cada uno de los participantes deberá contar con una hoja de papel y lápiz o esfero.
- 3** Los participantes deberán ubicarse al rededor del juego y estar muy atentos a las instrucciones.
- 4** Tener el celular a disposición en caso de requerir escanear los códigos QR de las tarjetas.

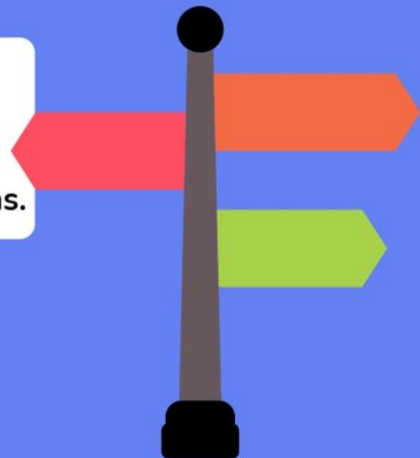

Modo de uso

- 1** Los participantes deben ubicarse en mesa redonda o en círculo.
- 2** Se elegira la rotación de los turnos (izquierda-derecha o derecha-izquierda).
- 3** En cada turno el participante se levanta del puesto y gira la ruleta para saber de que categoría es la tarjeta que debe coger. (Lectura, oralidad, escritura o comodín)
- 4** Seleccione al azar una tarjeta de la categoría que le correspondió en el paso anterior y lea en voz alta los materiales e instrucciones de la actividad.
- 5** Busque el material necesario para realizar la actividad.
- 6** Ubique el reloj de arena e inicie la actividad.



Anexo 2. Transcripción de la entrevista a la docente.

Universidad de La Sabana
Facultad de Educación
Programa de Licenciatura en Educación Infantil

Transcripción entrevista a la docente

Entrevistador: Laura Catalina Santa

Entrevistado:

Fecha: viernes 14 de julio de 2023

Hora: 2:00 pm

E: estudiante responsable del pilotaje del material didáctico

D: docente encargada del área de lenguaje del colegio “Gimnasio San Mathew”

E: Buenas tardes, profesora Laura, mi nombre es Laura Catalina Santa Cortes, estudiante de Licenciatura en Educación Infantil de la universidad de La Sabana y el día de hoy quiero hacerle una entrevista con el fin de indagar quienes son los niños de primero y conocer el proceso de lectura y escritura en el que se encuentran los niños y las niñas.

D: Buenas tardes, Laura, con mucho gusto.

E: Gracias, profesora.

E: Demos inicio a la entrevista. La primera pregunta es: ¿Cuál es su rol en la institución?

D: Claro que si, soy docente encargada del área de idiomas, específicamente el inglés, si trabajo con algunos cursos en este caso primero y tercero en la primaria, con el área de español.

E: Segunda pregunta, ¿Cuáles son tus estudios?

D: Soy licenciada en educación infantil, egresada de la universidad Pedagógica Nacional.

E: ¿Desde hace cuánto les dicta clase a los niños del grado primero?

D: Desde el año pasado, 2022 y este año 2023.

E: ¿Cuántos niños hay en el grado primero?

D: Actualmente tenemos cinco estudiantes en el grado primero.

E: ¿Cuál es la malla curricular de la clase de español/lenguaje? ¿cómo la llaman en esta institución?

D: La malla escolar del área de español, lengua castellana está organizada en unos temas específicos que se determinan tanto con el programa a nivel nacional de educación lengua castellana y también teniendo en cuenta los libros que trabajamos que se llama Aventura comunicativa, entonces se complementan un poco los temas entre la malla general y los temas del libro de español que se trabaja.

E: Siguiendo pregunta, ¿Cuáles son los objetivos que se tienen para esta clase?

D: Bueno, pues la intención final o principal de la actividad de la clase de español es fortalecer en ellos pues los procesos tanto de lectura, de lenguaje de comunicación en expresión oral y escrita teniendo en cuenta pues cada uno de los ítems gramáticos que en si componen la lengua castellana.

E: ¿Qué métodos y estrategias usan para enseñar a leer y escribir a los niños?

D: Bueno, pues trabajamos a través del juego, digamos que el juego es fundamental para el tema de los procesos de los niños, nos interesa bastante pues que ellos tengan un aprendizaje realmente significativo, entonces en la medida de las posibilidades tratamos de implementar diferentes estrategias didácticas guiadas por la línea del juego pues para que sea más familiar y atractivo para ellos estos procesos.

E: Okey, pero ¿tienen digamos algún método más específico, como el silábico o fonético?

D: Pues, no precisamente, pues ósea digamos que desde el proceso de transición pues si digamos el proceso formativo de los niños que se viene realizando, empieza por el reconocimiento de las letras, entonces ya después con la combinación de cada una de ellas con las vocales y ahí si en la articulación de palabras compuestas, entonces por el ejemplo la “m” con la “a” que es el reconocimiento principal y ya posteriormente si cuando se haga el proceso de composición de palabras pues, ya la idea es que los niños tengan una lectura un poco más fluida y que no suene como tan trabado como: mi-ma-ma sino que sea más de corrido el trabajo.

E: ¿Considera que se debe trabajar oralidad en la clase de lenguaje? Si es así, ¿cómo la trabajaría?

D: Si, digamos que el tema oral es muy fundamental porque pues prácticamente es como la base de nuestro idioma, de la comunicación entonces es muy fundamental trabajar los temas de oralidad y obviamente fortalecer esos procesos y las diferentes estrategias que se trabajen para fortalecer ese tema de oralidad. Digamos que, pues en el momento no tendría como tal unos específicos para mencionarte, pero si la idea sería como estudiar y seleccionar que estrategias de oralidad nos podrían funcionar más para que los niños fortalezcan esa habilidad.

E: ¿Podría describirme a los niños y niñas del grado primero?

D: Bueno, los niños y niñas del grado primero son estudiantes bastante inteligentes, muy inteligentes, se interesan bastante por sus procesos de formación, no solamente en la parte

académica sino en la parte personal tanto en el tema de valores y demás actitudes que fortalecen la personalidad humana, de igual forma son niños bastante espontáneos, en ellos logro identificar que está muy marcado el tema de la infancia, ósea no hay una transición muy brusca de querer ser grandes sino que por el contrario todo el tiempo se desempeñan y desenvuelven como niños, realmente muy inocentes, alegres, graciosos, como tratando de asimilar muchas cosas del entorno en el que se encuentran con sus personalidades y sus formas de ser, digamos que eso también les ayuda mucho a ellos pues para complementarse y de alguna forma lograr identificar la línea o la personalidad que ellos quieren realmente constituir para su vida.

E: Ahora, me gustaría hacerle algunas preguntas por cada niño, teniendo en cuenta que son solamente cinco para conocerlos más afondo y hacer una mejor descripción de la población. ¿Por quién podríamos empezar?

D: ¡Vale!, si quieres empecemos por Daniel Rincón

E: Listo, ¿Cuál es su estrato socioeconómico?

D: Uy me corchas, digamos que, pues no tendría esa información, porque no ahondamos tanto en este tema de los niños o por lo menos el cuerpo docente no está muy enterado de eso, pero sí de mi dependiera denominarlo de pronto diría que los niños y niñas que asisten a este colegio pertenecen a un estrato tres o cuatro.

E: ¿Cómo es su composición familiar?

D: El no convive con sus padres biológicos, tengo entendido que convive con sus familiares, la tutora legal es su tía que hace las veces de mamá y es la que se ha encargado de su proceso de cuidado y crecimiento, pues del tema de bienestar de Daniel.

E: ¿Cómo son las relaciones e interacciones de Daniel con sus compañeros y profesores en el colegio?

D: Bueno, Daniel es un niño bastante amable, bastante carismático, es muy dulce realmente y se interesa bastante por conocer más, por explorar más digamos que él tiene muchos conocimientos previos que realmente lo catalogan como un niño bastante, ósea digamos en su nivel de proceso y de aprendizaje un nivel más superior que el de sus compañeros y eso lo ayuda mucho a desenvolverse en los otros ámbitos

E: la última pregunta sobre Daniel es: ¿cuál es el proceso que lleva el en la clase de español? y ¿qué me puede contar acerca de sus habilidades de lectura, escritura y oralidad?

D: El proceso en el área de español de Daniel es excelente, digamos que es uno de los niños que lleva como la delantera de sus compañeros, sus habilidades lectoescrituras son increíbles, tiene una fluidez para la lectura, para la expresión oral digamos para redactar como ideas de lo quiere contar muy coherente en tiempo en espacio, en la parte escritural se le facilita mucho el tema de la ortografía, digamos que para él es muy importante este tema, signos de puntuación, ortografía y siempre está en constante pregunta ¿cómo se escribe?, ¿con que se escribe?, ¿esto lleva o esto no

lleva? y pues realmente es muy necesario fortalecer mucho el tema escritural ya que su nivel de atención es bastante mínimo, pero pues de acuerdo a su proceso y a lo que conozco de él está yendo a terapias ocupacionales que también le está permitiendo fortalecer ese tema de atención focalizada por mucho más tiempo.

E: Listo profe, ¿cuál sería el siguiente niño?

D: El siguiente estudiante sería Gabriela Peña.

E: ¿Cuál es la composición familiar de Gabriela?

D: Gabriela también es hija única y convive con su papá y su mamá.

E: ¿Cómo son las interacciones de ella con los profesores y compañeros dentro del colegio?

D: Okey, Gabriela es una niña bastante independiente, muy muy inteligente, le llama la atención ser muy dinámica, muy proactiva y estar muy atenta en todas las actividades que se puedan realizar, siempre está dispuesta a realizar cualquier actividad independiente de cuál sea la instrucción.

E: ¿Cuál es el proceso que lleva Gabriela en la clase de español?. Cuéteme un poco sobre sus habilidades de lectura, escritura y oralidad

D: Bueno, Gabriela es bastante habilidosa con el tema lecto escritor, se le facilita bastante la lectura, digamos que su proceso lector es bastante fluido, su proceso de escritura igual a fortalecido bastante el tema de ortografía y organización de palabras, entonces considero que es muy buen proceso lecto escritor.

E: ¿Quién es el siguiente niño o niña?

D: El siguiente sería Luis Fernando, Luis Fernando no es hijo único y convive con su mamá y su hermano mayor que tiene como siete u ocho años tal vez.

E: ¿Cómo son las interacciones de él con los demás dentro del colegio?

D: Su relación tanto con docentes como con los estudiantes es bastante buena, positiva, le gusta interactuar con sus compañeros, siempre está en pro de ayudar de ser muy colaborativo y muy participativo entonces a nivel general es muy buena.

E: ¿Cuál es su proceso en la clase de español?

D: Tiene un muy buen proceso lecto escritor, su lectura es bastante fluida, bastante pausada, muy muy buena, su proceso escritor de igual forma, de pronto con él sería fortalecer un poco más el tema de grafía, digamos que por el espacio a él se le dificulta hacer la letra de un tamaño acorde pero se está trabajando en ese proceso.

E: Perfecto, ¿Cuál sería el último?

D: El ultimo niño es Diego Alejandro.

E: ¿Cuál es la composición familiar de Diego?

D: El es hijo unico, convive con su mama y su abuelita.

E: ¿Cómo son las interacciones de el con los compañeros y profesores del colegio?

D: Tiene buena relacion con sus compañeros y profesores, es muy activo, escucha bastante las instrucciones, le gusta mucho interectuar con sus compañeros y estar pendiente de lo ellos puedan llegar a necesitar, en general es muy positiva la relación con ambas partes.

E: ¿Cómo es su proceso lectoescritor?

D: Bueno, su proceso lectoescritor requiere de bastante refuerzo, digamos que a el se le dificulta un poco mas el tema escritural, mas que el tema lector, digamos que el tema lector se le facilita muy bien pero tambien requiere de refuerzo para que sea una lectura fluida.

E: Listo profe, eso seria todo, muchas gracias.

D: Con mucho gusto.

Anexo 3. Asentimiento Informado.

Universidad de la Sabana 

Asentimiento informado para niños

Nombre del responsable: Laura Santa Fecha: 10 de Julio del 2023

Mi nombre es Diego tengo 6 años

1. ¿Me explicaron por qué y para qué voy a jugar con este material? Si No

2. ¿Me explicaron las actividades que voy a realizar? Si No

3. ¿Me explicaron que en las fotos no se verá mi rostro? Si No

Acepto participar en la actividad No acepto participar en la actividad





Firma: Diego

Asentimiento informado para niños

Nombre del responsable: Laura Santa Fecha: 10 de Julio del 2023

Mi nombre es Daniel Rincón tengo 6 años

1. ¿Me explicaron por qué y para qué voy a jugar con este material? Si No

2. ¿Me explicaron las actividades que voy a realizar? Si No

3. ¿Me explicaron que en las fotos no se verá mi rostro? Si No

Acepto participar en la actividad

No acepto participar en la actividad



Firma: Daniel

Asentimiento informado para niños

Nombre del responsable: Laura Santa Fecha: 10 de Julio del 2023

Mi nombre es Luis Fernando tengo 6 años

1. ¿Me explicaron por qué y para qué voy a jugar con este material? Si No

2. ¿Me explicaron las actividades que voy a realizar? Si No

3. ¿Me explicaron que en las fotos no se verá mi rostro? Si No

Acepto participar en la actividad

No acepto participar en la actividad



Firma: Luis Fernando

Asentimiento informado para niños

Nombre del responsable: Laura Santa Fecha: 10 de Julio del 2023

Mi nombre es Gabriela Peña tengo 6 años

1. ¿Me explicaron por qué y para qué voy a jugar con este material? Si No

2. ¿Me explicaron las actividades que voy a realizar? Si No

3. ¿Me explicaron que en las fotos no se verá mi rostro? Si No

Acepto participar en la actividad

No acepto participar en la actividad



Firma: Gabriela Peña

Anexo 4. Consentimiento Informado.

Zipaquirá, 14 de junio de 2023

Señores
PADRES DE FAMILIA
Gimnasio Pedagógico San Mathew

Cordial saludo,

Por medio de la presente me permito solicitar su autorización y consentimiento para la participación de su hijo (a) en la implementación y pilotaje del material "CALFA" el cual busca fortalecer las habilidades comunicativas de los niños y niñas por medio de diferentes actividades relacionadas con la lectura, escritura y oralidad. Es importante recalcar que los resultados y hallazgos de dicho pilotaje se emplearán únicamente para fines educativos, cuidando de la integridad de los niños y niñas.

Si está de acuerdo con la participación del menor en el pilotaje del material, por favor registre los siguientes datos.

Yo, Rosa Helena Martínez Armero identificado con cédula de ciudadanía 1020951187, obrando en representación legal del menor de edad Diego Alejandro Velasquez identificado con documento de identidad N° 1076251039, autorizo a mi representado a que participe en la propuesta pilotaje del material "CALFA".

Firma del acudiente:

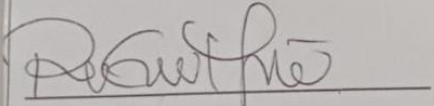

Responsable de la implementación:

Laura Catalina Santa Cortes
Estudiante de educación infantil de la Universidad de La Sabana.

Zipaquirá, 14 de junio de 2023

Señores
PADRES DE FAMILIA
Gimnasio Pedagógico San Mathew

Cordial saludo,

Por medio de la presente me permito solicitar su autorización y consentimiento para la participación de su hijo (a) en la implementación y pilotaje del material "CALFA" el cual busca fortalecer las habilidades comunicativas de los niños y niñas por medio de diferentes actividades relacionadas con la lectura, escritura y oralidad. Es importante recalcar que los resultados y hallazgos de dicho pilotaje se emplearán únicamente para fines educativos, cuidando de la integridad de los niños y niñas.

Si está de acuerdo con la participación del menor en el pilotaje del material, por favor registre los siguientes datos.

Yo, Lorena Mariño Peña, identificado con cédula de ciudadanía 1049605287, obrando en representación legal del menor de edad Gabriela Peña Mariño, identificado con documento de identidad N° 1076250871, autorizo a mi representado a que participe en la propuesta pilotaje del material "CALFA".

Firma del acudiente:

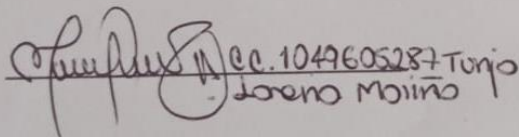
cc. 1049605287 - Torrijó
Lorena Mariño

Responsable de la implementación:

Laura Catalina Santa Cortes
Estudiante de educación infantil de la Universidad de La Sabana.

1
Zipaquirá, 14 de junio de 2023

Señores
PADRES DE FAMILIA
Gimnasio Pedagógico San Mathew

Cordial saludo,

Por medio de la presente me permito solicitar su autorización y consentimiento para la participación de su hijo (a) en la implementación y pilotaje del material "CALFA" el cual busca fortalecer las habilidades comunicativas de los niños y niñas por medio de diferentes actividades relacionadas con la lectura, escritura y oralidad. Es importante recalcar que los resultados y hallazgos de dicho pilotaje se emplearán únicamente para fines educativos, cuidando de la integridad de los niños y niñas.

Si está de acuerdo con la participación del menor en el pilotaje del material, por favor registre los siguientes datos.

Yo, Maria del C. Pinzón, identificado con cédula de ciudadanía 53159452, obrando en representación legal del menor de edad Julio Fernando Franco, identificado con documento de identidad N° 1013278931, autorizo a mi representado a que participe en la propuesta pilotaje del material "CALFA".

Firma del acudiente:

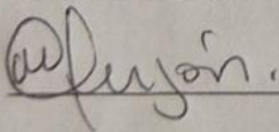

Responsable de la implementación:

Laura Catalina Santa Cortes
Estudiante de educación infantil de la Universidad de La Sabana.

Zipaquirá, 14 de junio de 2023

Señores
PADRES DE FAMILIA
Gimnasio Pedagógico San Mathew

Cordial saludo,

Por medio de la presente me permito solicitar su autorización y consentimiento para la participación de su hijo (a) en la implementación y pilotaje del material "CALFA" el cual busca fortalecer las habilidades comunicativas de los niños y niñas por medio de diferentes actividades relacionadas con la lectura, escritura y oralidad. Es importante recalcar que los resultados y hallazgos de dicho pilotaje se emplearán únicamente para fines educativos, cuidando de la integridad de los niños y niñas.

Si está de acuerdo con la participación del menor en el pilotaje del material, por favor registre los siguientes datos.

Yo, Andrés Rincón, identificado con cédula de ciudadanía 52655763, obrando en representación legal del menor de edad DANIEL RINCÓN, identificado con documento de identidad N° 1233500573, autorizo a mi representado a que participe en la propuesta pilotaje del material "CALFA".

Firma del acudiente:



Responsable de la implementación:

Laura Catalina Santa Cortes
Estudiante de educación infantil de la Universidad de La Sabana.

Anexo 5. Evaluación primera sesión.

Lista de chequeo para validación del material

Nombre: Niño A Fecha: 70/07/23

Categoría	Ítem	Si	No
Instrucciones del juego	Comprende la dinámica del juego.	X	
	Reconoce que las tarjetas están divididas en tres categorías y cada categoría está representada por un color y un símbolo.	X	
	Entiende la diferencia entre oralidad, lectura y escritura.	X	
	Espera su turno y sigue las instrucciones dadas cuando le corresponde jugar.	X	
Oralidad	Emplea palabras adecuadas según la situación comunicativa en sus conversaciones y diálogos. ¹	X	
	Expresa sus ideas con claridad, teniendo en cuenta el orden de las palabras en los textos orales que produce. ²	X	
	Su lenguaje es estructurado, usa frases gramaticalmente organizadas y coherentes. ³	X	
	Usa el tiempo gramatical correcto a lo largo de la idea que expresa ⁴	X	
	Describe imágenes haciendo uso de vocabulario diverso acorde a su edad. ⁵	X	
	Comprende las palabras que usan los compañeros para así dar una respuesta coherente. ⁶	X	
Lectura y escritura	Lee correctamente las tarjetas y comprende la actividad que debe realizar.	X	
	Su lectura en voz alta es fluida.	X	
	Comprende los diferentes textos que lee.	X	
	Emplea las imágenes o ilustraciones de los textos literarios para comprenderlos. ⁷	X	
	Es capaz de reconocer la letra inicial de una palabra y evocar otras palabras que inicien con la misma letra.	X	
	En su escritura hay correspondencia entre letras y sonidos. ⁸	X	
	Escribe palabras sencillas. ⁹	X	
Motivación	Los textos y oraciones que escribe tienen un orden lógico. ¹⁰	X	
	Se evidencia curiosidad por conocer de qué se trata el material.	X	
	Participa con interés durante toda la implementación del material. ¹¹	X	
	Manifiesta querer utilizar el material en otra oportunidad. ¹²	X	

^{1, 2, 7, 9} MEN. (2015). Derechos Básicos de Aprendizaje: Lenguaje (p. 8–11).

^{3, 4, 5, 6} Diseño y pilotaje de un material didáctico “Cubo de las Ideas” para fortalecer el lenguaje y el pensamiento de los niños y niñas de 5 a 6 años. (p. 134-135)

^{8, 10} Guzmán, Ghitis, y Ruiz, C. (2018). Lectura y escritura en los primeros años: Transiciones en el desarrollo y el aprendizaje. (p 95)

^{11, 12} Camacho González (2020). Diseño, elaboración y proceso de validación del material didáctico “Contándote”. (p 80)

Lista de chequeo para validación del material

Nombre: Niño B

Fecha: 10/07/23

Categoría	Ítem	Si	No
Instrucciones del juego	Comprende la dinámica del juego.	X	
	Reconoce que las tarjetas están divididas en tres categorías y cada categoría está representada por un color y un símbolo.	X	
	Entiende la diferencia entre oralidad, lectura y escritura.	X	
	Espera su turno y sigue las instrucciones dadas cuando le corresponde jugar.	X	
Oralidad	Emplea palabras adecuadas según la situación comunicativa en sus conversaciones y diálogos. ¹	X	
	Expresa sus ideas con claridad, teniendo en cuenta el orden de las palabras en los textos orales que produce. ²	X	
	Su lenguaje es estructurado, usa frases gramaticalmente organizadas y coherentes. ³	X	
	Usa el tiempo gramatical correcto a lo largo de la idea que expresa ⁴	X	
	Describe imágenes haciendo uso de vocabulario diverso acorde a su edad. ⁵	X	
	Comprende las palabras que usan los compañeros para así dar una respuesta coherente. ⁶	X	
Lectura y escritura	Lee correctamente las tarjetas y comprende la actividad que debe realizar.	X	
	Su lectura en voz alta es fluida.	X	
	Comprende los diferentes textos que lee.	X	
	Emplea las imágenes o ilustraciones de los textos literarios para comprenderlos. ⁷	X	
	Es capaz de reconocer la letra inicial de una palabra y evocar otras. palabras que inicien con la misma letra.	X	
	En su escritura hay correspondencia entre letras y sonidos. ⁸	X	
	Escribe palabras sencillas. ⁹	X	
	Los textos y oraciones que escribe tienen un orden lógico. ¹⁰	X	
Motivación	Se evidencia curiosidad por conocer de qué se trata el material.	X	
	Participa con interés durante toda la implementación del material. ¹¹	X	
	Manifiesta querer utilizar el material en otra oportunidad. ¹²	X	

^{1, 2, 7, 9} MEN. (2015). Derechos Básicos de Aprendizaje: Lenguaje (p. 8–11).

^{3, 4, 5, 6} Diseño y pilotaje de un material didáctico "Cubo de las Ideas" para fortalecer el lenguaje y el pensamiento de los niños y niñas de 5 a 6 años. (p. 134-135)

^{8, 10} Guzmán, Ghitis, y Ruiz, C. (2018). Lectura y escritura en los primeros años: Transiciones en el desarrollo y el aprendizaje. (p 95)

^{11, 12} Camacho González (2020). Diseño, elaboración y proceso de validación del material didáctico "Contándote". (p 80)

Lista de chequeo para validación del material

Nombre: Niño C

Fecha: 10/07/23

Categoría	Ítem	Si	No
Instrucciones del juego	Comprende la dinámica del juego.	X	
	Reconoce que las tarjetas están divididas en tres categorías y cada categoría está representada por un color y un símbolo.	X	
	Entiende la diferencia entre oralidad, lectura y escritura.		X
	Espera su turno y sigue las instrucciones dadas cuando le corresponde jugar.	X	
Oralidad	Emplea palabras adecuadas según la situación comunicativa en sus conversaciones y diálogos. ¹	X	
	Expresa sus ideas con claridad, teniendo en cuenta el orden de las palabras en los textos orales que produce. ²	X	
	Su lenguaje es estructurado, usa frases gramaticalmente organizadas y coherentes. ³	X	
	Usa el tiempo gramatical correcto a lo largo de la idea que expresa ⁴	X	
	Describe imágenes haciendo uso de vocabulario diverso acorde a su edad. ⁵	X	
	Comprende las palabras que usan los compañeros para así dar una respuesta coherente. ⁶	X	
Lectura y escritura	Lee correctamente las tarjetas y comprende la actividad que debe realizar.	X	
	Su lectura en voz alta es fluida.	X	
	Comprende los diferentes textos que lee.	X	
	Emplea las imágenes o ilustraciones de los textos literarios para comprenderlos. ⁷	X	
	Es capaz de reconocer la letra inicial de una palabra y evocar otras palabras que inicien con la misma letra.	X	
	En su escritura hay correspondencia entre letras y sonidos. ⁸	X	
	Escribe palabras sencillas. ⁹	X	
	Los textos y oraciones que escribe tienen un orden lógico. ¹⁰	X	
Motivación	Se evidencia curiosidad por conocer de qué se trata el material.	X	
	Participa con interés durante toda la implementación del material. ¹¹	X	
	Manifiesta querer utilizar el material en otra oportunidad. ¹²	X	

^{1, 2, 7, 9} MEN. (2015). Derechos Básicos de Aprendizaje: Lenguaje (p. 8-11).

^{3, 4, 5, 6} Diseño y pilotaje de un material didáctico "Cubo de las Ideas" para fortalecer el lenguaje y el pensamiento de los niños y niñas de 5 a 6 años. (p. 134-135)

^{8, 10} Guzmán, Ghitis, y Ruiz, C. (2018). Lectura y escritura en los primeros años: Transiciones en el desarrollo y el aprendizaje. (p 95)

^{11, 12} Camacho González (2020). Diseño, elaboración y proceso de validación del material didáctico "Contándote". (p 80)

Lista de chequeo para validación del material

Nombre: Niño D

Fecha: 10/07/23

Categoría	Ítem	Si	No
Instrucciones del juego	Comprende la dinámica del juego.	X	
	Reconoce que las tarjetas están divididas en tres categorías y cada categoría está representada por un color y un símbolo.	X	
	Entiende la diferencia entre oralidad, lectura y escritura.		X
	Espera su turno y sigue las instrucciones dadas cuando le corresponde jugar.	X	
Oralidad	Emplea palabras adecuadas según la situación comunicativa en sus conversaciones y diálogos. ¹	X	
	Expresa sus ideas con claridad, teniendo en cuenta el orden de las palabras en los textos orales que produce. ²	X	
	Su lenguaje es estructurado, usa frases gramaticalmente organizadas y coherentes. ³	X	
	Usa el tiempo gramatical correcto a lo largo de la idea que expresa ⁴	X	
	Describe imágenes haciendo uso de vocabulario diverso acorde a su edad. ⁵	X	
	Comprende las palabras que usan los compañeros para así dar una respuesta coherente. ⁶	X	
Lectura y escritura	Lee correctamente las tarjetas y comprende la actividad que debe realizar.		X
	Su lectura en voz alta es fluida.		X
	Comprende los diferentes textos que lee.	X	
	Emplea las imágenes o ilustraciones de los textos literarios para comprenderlos. ⁷	X	
	Es capaz de reconocer la letra inicial de una palabra y evocar otras palabras que inicien con la misma letra.	X	
	En su escritura hay correspondencia entre letras y sonidos. ⁸		X
	Escribe palabras sencillas. ⁹	X	
Los textos y oraciones que escribe tienen un orden lógico. ¹⁰		X	
Motivación	Se evidencia curiosidad por conocer de qué se trata el material.	X	
	Participa con interés durante toda la implementación del material. ¹¹	X	
	Manifiesta querer utilizar el material en otra oportunidad. ¹²	X	

^{1, 2, 7 9} MEN. (2015). Derechos Básicos de Aprendizaje: Lenguaje (p. 8–11).

^{3, 4, 5, 6} Diseño y pilotaje de un material didáctico “Cubo de las Ideas” para fortalecer el lenguaje y el pensamiento de los niños y niñas de 5 a 6 años. (p. 134-135)

^{8, 10} Guzmán, Ghitis, y Ruiz, C. (2018). Lectura y escritura en los primeros años: Transiciones en el desarrollo y el aprendizaje. (p 95)

^{11, 12} Camacho González (2020). Diseño, elaboración y proceso de validación del material didáctico “Contándote”. (p 80)

Anexo 6. Evaluación última sesión.

Lista de chequeo para validación del material

Nombre: Niño A

Fecha: 03/08/23

Categoría	Ítem	Si	No
Instrucciones del juego	Comprende la dinámica del juego.	+	
	Reconoce que las tarjetas están divididas en tres categorías y cada categoría está representada por un color y un símbolo.	x	
	Entiende la diferencia entre oralidad, lectura y escritura.	+	
	Espera su turno y sigue las instrucciones dadas cuando le corresponde jugar.	+	
Oralidad	Emplea palabras adecuadas según la situación comunicativa en sus conversaciones y diálogos. ¹	+	
	Expresa sus ideas con claridad, teniendo en cuenta el orden de las palabras en los textos orales que produce. ²	+	
	Su lenguaje es estructurado, usa frases gramaticalmente organizadas y coherentes. ³	x	
	Usa el tiempo gramatical correcto a lo largo de la idea que expresa ⁴	+	
	Describe imágenes haciendo uso de vocabulario diverso acorde a su edad. ⁵	x	
	Comprende las palabras que usan los compañeros para así dar una respuesta coherente. ⁶	+	
Lectura y escritura	Lee correctamente las tarjetas y comprende la actividad que debe realizar.	x	
	Su lectura en voz alta es fluida.	x	
	Comprende los diferentes textos que lee.	x	
	Emplea las imágenes o ilustraciones de los textos literarios para comprenderlos. ⁷	+	
	Es capaz de reconocer la letra inicial de una palabra y evocar otras palabras que inicien con la misma letra.	x	
	En su escritura hay correspondencia entre letras y sonidos. ⁸	+	
	Escribe palabras sencillas. ⁹	x	
Motivación	Los textos y oraciones que escribe tienen un orden lógico. ¹⁰	x	
	Se evidencia curiosidad por conocer de qué se trata el material.	x	
	Participa con interés durante toda la implementación del material. ¹¹	+	
	Manifiesta querer utilizar el material en otra oportunidad. ¹²	x	

^{1, 2, 7, 9} MEN. (2015). Derechos Básicos de Aprendizaje: Lenguaje (p. 8–11).

^{3, 4, 5, 6} Diseño y pilotaje de un material didáctico “Cubo de las Ideas” para fortalecer el lenguaje y el pensamiento de los niños y niñas de 5 a 6 años. (p. 134-135)

^{8, 10} Guzmán, Ghitis, y Ruiz, C. (2018). Lectura y escritura en los primeros años: Transiciones en el desarrollo y el aprendizaje. (p 95)

^{11, 12} Camacho González (2020). Diseño, elaboración y proceso de validación del material didáctico “Contándote”. (p 80)

Lista de chequeo para validación del material

Nombre: Niño B

Fecha: 03/08/23

Categoría	Ítem	Si	No
Instrucciones del juego	Comprende la dinámica del juego.	X	
	Reconoce que las tarjetas están divididas en tres categorías y cada categoría está representada por un color y un símbolo.	X	
	Entiende la diferencia entre oralidad, lectura y escritura.	X	
	Espera su turno y sigue las instrucciones dadas cuando le corresponde jugar.	X	
Oralidad	Emplea palabras adecuadas según la situación comunicativa en sus conversaciones y diálogos. ¹	X	
	Expresa sus ideas con claridad, teniendo en cuenta el orden de las palabras en los textos orales que produce. ²	X	
	Su lenguaje es estructurado, usa frases gramaticalmente organizadas y coherentes. ³	X	
	Usa el tiempo gramatical correcto a lo largo de la idea que expresa ⁴	X	
	Describe imágenes haciendo uso de vocabulario diverso acorde a su edad. ⁵	X	
	Comprende las palabras que usan los compañeros para así dar una respuesta coherente. ⁶	X	
Lectura y escritura	Lee correctamente las tarjetas y comprende la actividad que debe realizar.	X	
	Su lectura en voz alta es fluida.	X	
	Comprende los diferentes textos que lee.	X	
	Emplea las imágenes o ilustraciones de los textos literarios para comprenderlos. ⁷	X	
	Es capaz de reconocer la letra inicial de una palabra y evocar otras palabras que inicien con la misma letra.	X	
	En su escritura hay correspondencia entre letras y sonidos. ⁸	X	
	Escribe palabras sencillas. ⁹	X	
Motivación	Los textos y oraciones que escribe tienen un orden lógico. ¹⁰	X	
	Se evidencia curiosidad por conocer de qué se trata el material.	X	
	Participa con interés durante toda la implementación del material. ¹¹	X	
	Manifiesta querer utilizar el material en otra oportunidad. ¹²	X	

^{1, 2, 7, 9} MEN. (2015). Derechos Básicos de Aprendizaje: Lenguaje (p. 8–11).

^{3, 4, 5, 6} Diseño y pilotaje de un material didáctico "Cubo de las Ideas" para fortalecer el lenguaje y el pensamiento de los niños y niñas de 5 a 6 años. (p. 134-135)

^{8, 10} Guzmán, Ghitis, y Ruiz, C. (2018). Lectura y escritura en los primeros años: Transiciones en el desarrollo y el aprendizaje. (p 95)

^{11, 12} Camacho González (2020). Diseño, elaboración y proceso de validación del material didáctico "Contándote". (p 80)

Lista de chequeo para validación del material

Nombre: Niño C

Fecha: 03/08/23

Categoría	Ítem	Si	No
Instrucciones del juego	Comprende la dinámica del juego.	X	
	Reconoce que las tarjetas están divididas en tres categorías y cada categoría está representada por un color y un símbolo.	X	
	Entiende la diferencia entre oralidad, lectura y escritura.	X	
	Espera su turno y sigue las instrucciones dadas cuando le corresponde jugar.	X	
Oralidad	Emplea palabras adecuadas según la situación comunicativa en sus conversaciones y diálogos. ¹	X	
	Expresa sus ideas con claridad, teniendo en cuenta el orden de las palabras en los textos orales que produce. ²	X	
	Su lenguaje es estructurado, usa frases gramaticalmente organizadas y coherentes. ³	X	
	Usa el tiempo gramatical correcto a lo largo de la idea que expresa ⁴	X	
	Describe imágenes haciendo uso de vocabulario diverso acorde a su edad. ⁵	X	
	Comprende las palabras que usan los compañeros para así dar una respuesta coherente. ⁶	X	
Lectura y escritura	Lee correctamente las tarjetas y comprende la actividad que debe realizar.	X	
	Su lectura en voz alta es fluida.	X	
	Comprende los diferentes textos que lee.	X	
	Emplea las imágenes o ilustraciones de los textos literarios para comprenderlos. ⁷	X	
	Es capaz de reconocer la letra inicial de una palabra y evocar otras palabras que inicien con la misma letra.	X	
	En su escritura hay correspondencia entre letras y sonidos. ⁸	X	
	Escribe palabras sencillas. ⁹	X	
Motivación	Los textos y oraciones que escribe tienen un orden lógico. ¹⁰	X	
	Se evidencia curiosidad por conocer de qué se trata el material.	X	
	Participa con interés durante toda la implementación del material. ¹¹	X	
	Manifiesta querer utilizar el material en otra oportunidad. ¹²	X	

^{1, 2, 7, 9} MEN. (2015). Derechos Básicos de Aprendizaje: Lenguaje (p. 8–11).

^{3, 4, 5, 6} Diseño y pilotaje de un material didáctico "Cubo de las Ideas" para fortalecer el lenguaje y el pensamiento de los niños y niñas de 5 a 6 años. (p. 134-135)

^{8, 10} Guzmán, Ghitis, y Ruiz, C. (2018). Lectura y escritura en los primeros años: Transiciones en el desarrollo y el aprendizaje. (p 95)

^{11, 12} Camacho González (2020). Diseño, elaboración y proceso de validación del material didáctico "Contándote". (p 80)

Lista de chequeo para validación del material

Nombre: Niño D

Fecha: 03/08/23

Categoría	Ítem	Si	No
Instrucciones del juego	Comprende la dinámica del juego.	X	
	Reconoce que las tarjetas están divididas en tres categorías y cada categoría está representada por un color y un símbolo.	X	
	Entiende la diferencia entre oralidad, lectura y escritura.	X	
	Espera su turno y sigue las instrucciones dadas cuando le corresponde jugar.	X	
Oralidad	Emplea palabras adecuadas según la situación comunicativa en sus conversaciones y diálogos. ¹	X	
	Expresa sus ideas con claridad, teniendo en cuenta el orden de las palabras en los textos orales que produce. ²	X	
	Su lenguaje es estructurado, usa frases gramaticalmente organizadas y coherentes. ³	X	
	Usa el tiempo gramatical correcto a lo largo de la idea que expresa ⁴	X	
	Describe imágenes haciendo uso de vocabulario diverso acorde a su edad. ⁵	X	
	Comprende las palabras que usan los compañeros para así dar una respuesta coherente. ⁶	X	
Lectura y escritura	Lee correctamente las tarjetas y comprende la actividad que debe realizar.		X
	Su lectura en voz alta es fluida.		X
	Comprende los diferentes textos que lee.	X	
	Emplea las imágenes o ilustraciones de los textos literarios para comprenderlos. ⁷	X	
	Es capaz de reconocer la letra inicial de una palabra y evocar otras palabras que inicien con la misma letra.	X	
	En su escritura hay correspondencia entre letras y sonidos. ⁸		X
	Escribe palabras sencillas. ⁹	X	
Los textos y oraciones que escribe tienen un orden lógico. ¹⁰		X	
Motivación	Se evidencia curiosidad por conocer de qué se trata el material.	X	
	Participa con interés durante toda la implementación del material. ¹¹	X	
	Manifiesta querer utilizar el material en otra oportunidad. ¹²	X	

^{1, 2, 7, 9} MEN. (2015). Derechos Básicos de Aprendizaje: Lenguaje (p. 8–11).

^{3, 4, 5, 6} Diseño y pilotaje de un material didáctico “Cubo de las Ideas” para fortalecer el lenguaje y el pensamiento de los niños y niñas de 5 a 6 años. (p. 134-135)

^{8, 10} Guzmán, Ghitis, y Ruiz, C. (2018). Lectura y escritura en los primeros años: Transiciones en el desarrollo y el aprendizaje. (p 95)

^{11, 12} Camacho González (2020). Diseño, elaboración y proceso de validación del material didáctico “Contándote”. (p 80)